

**‘МІНІСТЕРСТВО ОСВІТИ І НАУКИ УКРАЇНИ
КИЇВСЬКИЙ НАЦІОНАЛЬНИЙ УНІВЕРСИТЕТ
БУДІВНИЦТВА І АРХІТЕКТУРИ
Відокремлений структурний підрозділ
«Інститут інноваційної освіти Київського національного університету
будівництва і архітектури»**

ЗАТВЕРДЖЕНО

Вченою радою ВСП «ІНО КНУБА»

Протокол № _____ від _____ 2026р.

Голова вченої ради

_____ О.О. Самойлов
« ____ » _____ 2026 р.

ПРОЄКТ

ОСВІТНЬО-ПРОФЕСІЙНА ПРОГРАМА

ДИЗАЙН

**Першого (бакалаврського) рівня вищої освіти
за спеціальністю В2 «Дизайн»
галузь знань В «Культура, мистецтво та гуманітарні науки»
кваліфікація: дизайнер**

Освітньо-професійна програма вводиться
в дію з 01 вересня 2026 р.

ЛИСТ ПОГОДЖЕННЯ
освітньо-професійної програми «Дизайн»
підготовки здобувачів вищої освіти на першому (бакалаврському) рівні
за спеціальністю В2 «Дизайн»

1. хвалено на засіданні кафедри інноваційної архітектури та дизайну

Протокол № __ від «__» _____ 2026 р.

В.о. завідувача кафедри _____ С.О. Герасимнюк

2. Погоджено Науково-методичною радою ВСП «ІНО КНУБА»

Протокол № __ від «__» _____ 2026 р.

Голова НМР _____ Д.Е. Прусов

ПЕРЕДМОВА

Освітньо-професійна програма для підготовки фахівців першого (бакалаврського) рівня вищої освіти зі спеціальності В2 «Дизайн» галузі знань В «Культура, мистецтво та гуманітарні науки» розроблена відповідно до Закону України «Про вищу освіту», Постанов Кабінету Міністрів України, «Про затвердження Національної рамки кваліфікацій» та «Про затвердження Ліцензійних умов провадження освітньої діяльності закладів освіти», листа Міністерства освіти та науки України № 1/9-239 від 28.04.2017 р.

Освітньо-професійна програма – система освітніх компонентів на відповідному рівні вищої освіти в межах спеціальності, що визначає вимоги до рівня освіти осіб, які можуть розпочати навчання за цією програмою, перелік навчальних дисциплін і логічну послідовність їх вивчення, кількість кредитів ЄКТС, необхідних для виконання цієї програми, а також очікувані результати навчання (компетентності), якими повинен оволодіти здобувач першого ступеня вищої освіти бакалавр.

Освітньо-професійна програма «Дизайн» зі спеціальності В2 «Дизайн» галузі знань В «Культура, мистецтво та гуманітарні науки» за першим (бакалаврським) рівнем вищої освіти розроблена робочою групою кафедри інноваційної архітектури та дизайну ВСП «ІНО КНУБА» у складі:

1. Верес Марія Костянтинівна – керівник робочої групи кандидат архітектури, доцент кафедри інноваційної архітектури та дизайну;
2. Рубан Людмила Іванівна – член робочої групи, доктор архітектури, доцент, професор кафедри інноваційної архітектури та дизайну;
3. Авдєєва Марина Самуїлівна – член робочої групи, кандидат архітектури, доцент кафедри інноваційної архітектури та дизайну;
4. Русевич Тетяна Вікторівна – член робочої групи, кандидат архітектури, професор кафедри інноваційної архітектури та дизайну
5. Жовква Ольга Іванівна – член робочої групи, доктор архітектури, доцент, професор кафедри інноваційної архітектури та дизайну
6. Авдєєва Наталія Юріївна – кандидат архітектури, професор кафедри інноваційної архітектури та дизайну;
7. Бібер Світлана Гавриїлівна – член робочої групи, старший викладач кафедри інноваційної архітектури та дизайну.

**1. Профіль освітньо-професійної програми «Дизайн»
зі спеціальності В2 «Дизайн»
галузі знань В «Культура, мистецтво та гуманітарні науки»**

1. Загальна інформація	
Повна назва вищого навчального закладу та структурного підрозділу	Відокремлений структурний підрозділ «Інститут інноваційної освіти Київського національного університету будівництва та архітектури», кафедра інноваційної архітектури та дизайну
Ступінь вищої освіти та назва кваліфікації мовою оригіналу	Перший (бакалаврський) рівень вищої освіти. Дизайнер.
Офіційна назва освітньо-професійної програми	«Дизайн»
Тип диплому та обсяг освітньо-професійної програми	Диплом бакалавра, одиничний. Термін навчання (денна та заочна) становить: на основі ПЗСО – 3 роки 10 місяців (240 кредитів ЄКСТ); на основі молодшого спеціаліста 1 рік 10 місяців (120 кредитів ЄКСТ). Для здобуття ступеня бакалавра на основі ступеня молодшого бакалавра ЗВО має право скорочувати обсяг освітньої програми.
Наявність акредитації	Сертифікат про акредитацію освітньої програми № 1543
Цикл/рівень	НРК України – 7 рівень, FQ-EHEA – перший цикл, EQF-LLL – 6 рівень
Передумови	Атестат про повну середню освіту або диплом молодшого бакалавра за спеціальністю (молодшого спеціаліста за напрямом). Умови вступу визначаються «Правилами прийому до ВСП «Інститут інноваційної освіти Київського національного університету будівництва і архітектури», затвердженими Вченою радою.
Мова викладання	українська
Термін дії освітньо-професійної програми	5 років (з дня акредитації до наступного оновлення ОПП)
Інтернет-адреса постійного розміщення опису освітньо-професійної програми	https://iino.knuba.edu.ua/2017-08-27-11-33-37/kafedry/kafedra-arkhitektarno-proektnoi-spravy/2-uncategorised/975-osvitno-profesijna-programa-dizajn
2. Мета освітньо-професійної програми	
Мета освітньо-професійної програми – надати освіту в галузі знань В «Культура, мистецтво та гуманітарні науки» за спеціальністю В2 «Дизайн», забезпечити теоретичну та практичну підготовку висококваліфікованих кадрів, здатних до розв'язання комплексних завдань у галузі дизайну, проектування об'єктів дизайну із застосуванням інноваційних технологій. Унікальність у розвитку особистості студента, у наданні йому фундаментальних і професійно-орієнтованих знань, умінь, навичок, компетентностей, необхідних для успішного виконання професійних завдань, пов'язаних з діяльністю у мистецькій галузі на відповідній посаді; формуванні професійного світогляду фахівця, який надає змогу виявити та вирішити проблемну ситуацію в дизайн-проектванні; визначенні знань, ділових умінь та навичок, що надаються випускникам у професійній, науковій та педагогічній, практичній роботі у сфері дизайнерського забезпечення проектування інтер'єрів, об'єктів дизайну; застосуванні набутих знань з навчальних дисциплін, методик навчання, програмних результатів навчання; вільному володінні	

рідною та іноземними мовами. Програма передбачає практики, які забезпечують формування базових знань для опанування професійними дисциплінами та є підґрунтям для подальшого навчання.

3. Характеристика освітньо-професійної програми

<p>Предметна область (галузь знань, спеціальність, спеціалізація (за наявності))</p>	<p>галузь знань: <u>В «Культура, мистецтво та гуманітарні науки»</u> спеціальність: <u>В2 Дизайн</u> <i>Об'єкт вивчення та діяльності:</i> об'єкти та процеси дизайну в побутовій, суспільній, промисловій, соціокультурній сферах життєдіяльності людини. <i>Цілі навчання:</i> формування фахівців, здатних розв'язувати складні спеціалізовані задачі та практичні проблеми у галузі дизайну, що характеризується комплексністю та невизначеністю умов та передбачають застосування певних теорій та методів дизайну. <i>Теоретичний зміст предметної області:</i> поняття, концепції, принципи дизайну та їх використання для забезпечення заданих властивостей та естетичних характеристик об'єктів дизайну; основи теорії та історії мистецтва; теоретичні основи дизайн-проектування. <i>Методи, методики та технології:</i> методики проектування та виготовлення одиничних, комплексних, багатофункціональних об'єктів дизайну; технології роботи у відповідних спеціальних матеріалах та програмах, розроблення дизайнерської документації. <i>Інструменти та обладнання:</i> сучасні програмні продукти, технологічне обладнання, інноваційне вимірювальне та діагностичне обладнання для натурних обстежень, що застосовується в сфері дизайну.</p>
<p>Орієнтація освітньо-професійної програми</p>	<p>Освітньо-професійна програма, базується на наукових дослідженнях і практичних досягненнях у галузі мистецтвознавства, ергономіки, композиції, конструювання і макетування, колористики, проектування, матеріалознавства, теорій і методів дизайну, комп'ютерної графіки, у рамках яких можлива подальша професійна кар'єра з дизайн-діяльності, на широкому впровадженні інформаційно-комунікаційних технологій з акцентом на графічних та комп'ютерних формах подачі проектних рішень, посиленні ролі самостійної роботи студентів щодо накопичення інформації, творчих пошуків і виконання завдань із отриманням оптимальних результатів, вільному володінні рідною та іноземними мовами.</p>
<p>Основний фокус освітньо-професійної програми та спеціалізації</p>	<p>Спеціальна освіта в галузі знань В «Культура, мистецтво та гуманітарні науки» спеціальності В2 «Дизайн». Основний фокус програми – оволодіння професійними знаннями і навичками дизайнера, наскрізна фахово-інформативна підготовка, формування здатності критично розуміти сучасні тенденції розвитку дизайну. Програма складається на базі засвоєння фундаментальних дисциплін та дисципліни професійної і практичної підготовки: дизайн проектування; дизайн інтер'єру; ландшафтний дизайн; графічний дизайн; предметний дизайн, а також спрямована на набуття знань для продовження навчання у вищих навчальних закладах, роботі в проектних департаментах фірм, науково-дослідних організаціях та у складі творчих колективів споріднених спеціальностей. <i>Ключові слова:</i> дизайн, дизайн-проектування, моделювання, композиція,</p>

	конструкція, матеріали, ергономіка, колористика, інноваційні технології, інтер'єр, екстер'єр, ландшафт, середовище.
Особливості освітньо-професійної програми	Особливість програми полягає в тому, що процес навчання є практико-орієнтованим на: розвиток креативності майбутнього дизайнера; комплексну інформатизацію навчального процесу та дизайн-проектування; орієнтацію на виконання та публічну презентацію дизайн-проектів; екологізацію середовища та впровадження енергоефективних дизайнерських рішень; розв'язання ландшафтних завдань, пов'язаних з розвитком благоустрою та озеленення міст; дослідження тенденцій розвитку сучасного мистецтва, зокрема українського. Освітня програма передбачає розвинути особистісні якості фахівця дизайну, здатного бути конкурентоспроможним на ринку праці, вміти орієнтуватися в мистецькому та освітньому просторі країн Європи та світу. Освітня складова освітньої програми передбачає дисципліни обов'язкових навчальних компонентів: дисциплін загальної підготовки (українська мова (за професійним спрямуванням), історія української державності та культури, філософія, методи організації творчої праці, естетика, психологія бізнесу, ділова іноземна мова,) та професійної підготовки (теорія дизайну, історія мистецтва і дизайну, основи композиції, рисунок, живопис, комп'ютерне моделювання, нарисна геометрія, синтез мистецтв, основи професійної графіки, дизайн-проектування, інженерне обладнання інтер'єрів, конструкції та матеріали, матеріалознавство, основи ергономіки, колористика середовища, стилі в дизайні та архітектурі). В рамках вибіркових дисциплін увага спрямовується на опанування різних аспектів дизайну, а також у наданні можливостей вільного вибору дисциплін в інституті та за його межами, що сприятиме якнайкращому вирішенню наукової задачі здобувача. Співпраця інституту з практикуючими архітекторами-дизайнерами, дизайн-компаніями та підрядниками (майстер-класи, виїзні пари, робота над об'єктами) надає змогу студентам, вже починаючи з навчання, набувати досвіду в проєктній дизайн-діяльності. Обов'язкова наявність рисувальної, дизайн-проєктної та переддипломної практики забезпечують базові знання для опанування професією в дизайні.
4. Придатність випускників до працевлаштування та подальшого навчання	
Придатність до працевлаштування	Професійна кар'єра на посадах. Випускники можуть працювати за професіями згідно з Національним класифікатором України (ДК 003:2010): (2452.2) Дизайнер (художник-конструктор), Дизайнер графічних робіт, Дизайнер інтер'єру, Дизайнер меблів, Скульптор, художник, Дизайнер мультимедійних об'єктів. (3471) Декоратори та комерційні дизайнери: Дизайнер-виконавець, Дизайнер-виконавець графічних робіт, Дизайнер-виконавець інтер'єру, Дизайнер-виконавець меблів, Дизайнер-виконавець мультимедійних об'єктів, Колорист (художник), Виконавець художньо-оформлювальних робіт; (1237.1) Головний дизайнер (художник-конструктор),

	<p>Головний дизайнер (художник-конструктор) проекту; (3121) Фахівець з комп'ютерної графіки (дизайну); (2213.2) Фахівець з ландшафтного дизайну; (3112) Технік-дизайнер (будівництво); (3340) Викладач початкових спеціалізованих мистецьких класів; (5312) Працівники, зайняті на декоративних, художніх (дизайнерських) допоміжних роботах у сфері мистецтва, оформлювач вітрин, приміщень та будівель.</p>
Подальше навчання	Продовження навчання за програмою другого (магістерського) рівня вищої освіти циклу FQ-ЕНЕА, 7 рівня EQF-LLL та 8 рівня НРК України. Набуття додаткових кваліфікацій в системі післядипломної освіти.
5. Викладання та оцінювання	
Викладання та навчання	<p>Форми викладання: лекції, мультимедійні лекції, практичні заняття, семінари, курсове дизайн- проектування, проектна робота в командах, самостійна навчально-пізнавальна робота, консультації з викладачами, участь в професійних конкурсах, проектне навчання, навчальна та виробнича практика на підприємствах, підготовка атестаційної роботи бакалавра.</p> <p>Технології навчання передбачає: студентоцентризований підхід; індивідуалізацію навчання; гнучке використання різноманітних педагогічних методів; кредитно-трансферну систему організації навчання, самонавчання; технологія проблемно-орієнтованого, диференційованого, концентрованого, розвивального навчання; проектне навчання на основі досліджень; навчання з орієнтацію на проектну професійну діяльність в галузі культури та мистецтва.</p>
Оцінювання	<p>Методи та критерії оцінювання узгоджені з результатами навчання і з видами навчальної діяльності.</p> <p>Методи оцінювання – письмові іспити, тести, диференційовані заліки, контрольні роботи, есе, звіти, домашні завдання, розрахунково-графічні роботи, курсові роботи, презентації, поточний контроль, участь в семінарах, творчих виставках, колоквиумах, конгресах, професійних конкурсах, публічний захист атестаційної роботи бакалавра.</p> <p>Оцінювання навчальних досягнень студентів здійснюється за національною шкалою (відмінно, добре, задовільно, незадовільно) за 100-бальною шкалою.</p>
6. Програмні компетентності	
Інтегральні Компетентності (ІК)	Здатність розв'язувати складні спеціалізовані задачі та практичні проблеми у галузі дизайну, або у процесі навчання, що передбачає застосування певних теорій і методів дизайну та характеризується комплексністю та невизначеністю умов.

<p>Загальні компетентності (ЗК)</p>	<p>ЗК01. Знання та розуміння предметної області та розуміння професійної діяльності.</p> <p>ЗК02. Здатність спілкуватися державною мовою як усно, так і письмово.</p> <p>ЗК03. Здатність спілкуватися іноземною мовою.</p> <p>ЗК04. Здатність до пошуку, оброблення та аналізу інформації з різних джерел.</p> <p>ЗК05. Здатність працювати в команді.</p> <p>ЗК06. Здатність оцінювати та забезпечувати якість виконуваних робіт.</p> <p>ЗК07. Цінування та повага різноманітності та мультикультурності.</p> <p>ЗК08. Здатність реалізувати свої права і обов'язки як члена суспільства, усвідомлювати цінності громадянського (вільного демократичного) суспільства та необхідність його сталого розвитку, верховенства права, прав і свобод людини і громадянина в Україні.</p> <p>ЗК09. Здатність зберігати та примножувати культурно-мистецькі, екологічні, моральні, наукові цінності і досягнення суспільства на основі розуміння історії та закономірностей розвитку предметної області, її місця у загальній системі знань про природу і суспільство та у розвитку суспільства, техніки і технологій,</p>
<p>Фахові компетентності (ФК)</p>	<p>ФК1. Здатність застосовувати сучасні методики проектування, аналізувати, розробляти і обґрунтовувати проектні рішення одиничних, комплексних, багатофункціональних об'єктів дизайну, розуміти основи типології будівель і споруд та ландшафтних об'єктів дизайну.</p> <p>ФК2. Здатність здійснювати формоутворення, макетування і моделювання об'єктів дизайну, адаптувати та розвивати дизайнерські навички, методи та технології при вирішенні нових типів завдань та розпізнавати проблеми, які можна вирішити за допомогою дизайну, володіти практичними навичками з проектування та технологій виготовлення об'єктів дизайну.</p> <p>ФК3. Здатність застосовувати базові знання з композиційної побудови об'єктів дизайну (площинна, об'ємна, глибинно-просторова композиції), основні закони і принципи формування образу і стилю у процесі дизайн-проекування.</p> <p>ФК4. Здатність застосовувати навички та базові знання проектної графіки, виконання технічних і художніх зображень в професійній діяльності, володіти різними спеціальними техніками та технологіями роботи з відповідними художніми матеріалами в проектно-художньому, ландшафтному дизайн-проекуванні.</p> <p>ФК5. Здатність застосовувати знання історії українського і світового мистецтва та дизайну в художньо-проектній діяльності, розуміти особливості формування історичних і сучасних стилів в дизайні та архітектурі України та зарубіжних країн.</p> <p>ФК6. Здатність до критичного осмислення і застосування основних теорій, методів і принципів математичних і природничих наук, інформатики і комп'ютерного</p>

моделювання, також енергозберігаючих технологій для розв'язання складних спеціалізованих задач проектування об'єктів дизайну.

ФК7. Здатність застосовувати навички роботи з сучасним програмним забезпеченням, комп'ютерними графічними програмами, ІТ-технологіями та інтернет-ресурсами для створення об'єктів дизайну та творів графічного дизайну.

ФК8. Здатність володіти знаннями з кольорознавства та теорії сприйняття штучного та природного освітлення середовища, створювати колористичне вирішення майбутніх об'єктів предметного та ландшафтного дизайну.

ФК9. Здатність зображувати об'єкти навколишнього середовища і постаті людини засобами пластичної анатомії, спеціального рисунка, живопису та скульптури, розуміти побудову людського тіла при зображенні постаті людини та створенні систем пропорцій на її основі.

ФК10. Здатність застосовувати знання прикладних наук у професійній діяльності, навички прикладної графіки, креслення, знання нарисної геометрії та перспективи при зображенні об'єктів дизайну, володіти методиками та технологією архітектурного обміру.

ФК11. Здатність до креативності та конкурентоздатності, брати участь у конкурсах проєктів дизайну, розробляти та представляти візуальні презентації, портфоліо власних творів, володіти підприємницькими навичками для проведення дизайн-діяльності.

ФК12. Здатність володіти фаховою термінологією, теорією і методикою дизайну, володіти теоретичними й методичними основами навчання та фахової підготовки дизайнерів у синтезі із практичним застосуванням отриманих знань при організації процесу, плануванні власної діяльності.

ФК13. Здатність до розуміння дизайну як одного із видів образотворчого мистецтва, враховувати його естетичну складову для створення художнього образу та психоемоційного впливу на людину.

ФК14. Здатність застосовувати методику концептуального проектування об'єктів дизайну з урахуванням функціональних, технічних, технологічних, естетичних та екологічних, конструктивних вимог, використовувати базові знання про стан і проблеми екології сучасного світу й України зокрема, розвивати еко-культуру в суспільстві засобами дизайну.

ФК15. Здатність накопичувати, аналізувати і використовувати інформацію законодавчих документів, державних будівельних норм і правил у сфері дизайну, архітектури, ландшафтного проектування та чітко дотримуватися їх при здійсненні дизайн-проєктування, реконструкції, реставрації та капітальному ремонті будівель і споруд.

ФК16. Здатність застосовувати знання з ергономіки, біоніки, художнього конструювання, моделювання, художньо-дизайнерські, функціонально-планувальні, конструктивні рішення, розробляти об'ємно-просторову структуру середовища, використовуючи схеми взаємозв'язку приміщень, технологічні, схеми руху, робити ергономічний аналіз.

ФК17. Здатність врахувати конкретні умови, критично

аналізувати і оцінювати природно-кліматичні, екологічні, інженерно-технічні, соціально-демографічні і архітектурно-містобудівні умови, проводити передпроектний аналіз фрагментів архітектурно-містобудівного середовища, використовувати його результати в ландшафтному дизайн-проектванні, створювати силуети території, художньо-естетичний образ ландшафтного середовища.

ФК18. Здатність виконувати основні вимоги, що висуваються до об'єктів дизайну при врахуванні конкретних охоронних і санітарно-гігієнічних, інженерно-технічних і енергозберігаючих, техніко-економічних умов і розрахунків.

ФК19. Здатність на основі визначення проблем розвитку сучасного дизайну до пошуку, оброблення та аналізу інформації з різних джерел, використовуючи методи збору, обробки та реферування інформації, проводити пошук аналогів, взірців і прототипів вирішення конкретної проблеми та її реалізації у вигляді курсового дизайн-проектвання.

ФК20. Здатність до участі в підготовці завдань на проектування, в організації процесу розробки дизайн-проекту, оформленні робочої документації, використанні засобів комп'ютерної візуалізації, виготовленні макетів і наочних ілюстративних матеріалів, виконанні креслень, розділів пояснювальних записок до дизайн-проектів інтер'єрів та екстер'єрів, проектів ландшафтного дизайну.

ФК21. Здатність до участі у творчому співробітництві із фахівцями суміжних інженерно-технічних спеціальностей, з економістами, замовниками і управлінцями при розробці, узгодженні і обговоренні дизайн-проектів, здатність роз'яснювати власні ідеї та дизайнерські процеси клієнтам та загальній аудиторії, узгодженні і публічному обговоренні дизайн-проектів.

ФК22. Здатність цінувати і поважати національну своєрідність та мультикультурність, здатність до письмової та усної комунікації державною та іноземною (-ними) мовами, формувати різні типи документів професійного спрямування згідно з вимогами культури усного і писемного мовлення, розуміти вагому роль українських етномістецьких традицій у стильових вирішеннях об'єктів дизайну.

ФК23. Здатність дотримуватись вимог наукової, творчої етики та основних засад авторського права, дотримуватись сучасних стандартів наукової, творчої комунікації та представлення результатів прикладних розробок у проектному дизайні.

ФК24. Здатність оцінювати рівень розвитку власних пізнавальних процесів (відчуття, сприймання, уява, пам'ять, мислення, увага) із застосуванням відповідних методичних засобів та встановлених критеріїв, здатність до абстрактного мислення, аналізу та синтезу.

ФК25. Здатність до розуміння основ проектування об'єктів дизайну:

- здатність розробляти загальні композиційні, об'ємно-планувальні й архітектурно-дизайнерські рішення інтер'єрів на основі їх функціонального зонування,

2. Перелік компонент освітньо-професійної програми «Дизайн» та їх логічна послідовність

2.1. Перелік компонент ОПП

Код н/д	Компоненти освітньо-професійної програми (навчальні дисципліни, курсові проекти (роботи), практики, кваліфікаційна робота)	Кількість кредитів		Форма підсумкового контролю		Семестр
		на основі ПЗСО	на основі мол. спец.	на основі ПЗСО	на основі мол. спец.	
1	2	3	4	5	6	7
Обов'язкові компоненти ОПП						
1.1. Цикл дисциплін гуманітарної та соціально-економічної підготовки						
ОК 1	Фахова українська мова	4,0	-	Залік	-	1
ОК 2	Фахова іноземна мова	4,0	-	Залік	-	1
ОК 3	Історія української державності та культури	4,0	-	Іспит	-	1
ОК 4	Вступ до фаху	3,0	-	Залік	-	1
ОК 5	Філософія та політологія	4,0	-	Залік	-	1
ОК 6	Інформаційні технології	4,0	-	Залік	-	2
ОК 7	Фізичне виховання	4,0	-	Залік	-	1-2
ОК 8	Вища математика	6,0	-	Іспит	-	1-2
ОК 9	Дизайн проектування	23,0	18,0	Залік	Залік	1-8/1-6
ОК 10	Рисунок, живопис, скульптура	11,0	6,0	Залік	Залік	1-5/1-3
ОК 11	Матеріалознавство	6,0	2,0	Залік	Залік	2-3/1
ОК 12	Нарисна геометрія	6,0	2,0	Залік	Залік	1-3/1
ОК 13	Естетика	4,0	2,0	Залік	Залік	2-3/1
ОК 14	Теорія дизайну	12,0	9,0	Іспит	Іспит	2-6/1-4
ОК 15	Основи композиції	6,0	2,0	Залік	Залік	2-3/1
ОК 16	Навчальна практика (рисувальна)	4,0	4,0	Залік	Залік	4/2
ОК 17	Основи ергономіки	5,0	5,0	Іспит	Іспит	5/3
ОК 18	Історія мистецтва і дизайну	5,0	5,0	Іспит	Іспит	5-6/3-4
ОК 19	Конструкції в інтер'єрі	7,0	7,0	Іспит/Залік	Іспит/Залік	4-5/2-3
ОК 20	Основи національного супротиву	5,0	5,0	Залік	Залік	3/1
ОК 21	Законодавче та нормативне забезпечення галузі	4,0	4,0	Іспит	Іспит	3/1
ОК 22	Виробнича практика	4,0	4,0	Залік	Залік	6/4
ОК 23	Теоретичні основи ландшафтної архітектури та дизайну	7,0	7,0	Іспит	Іспит	6-8/4-6
ОК 24	Екологічні основи інтер'єру	2,0	2,0	Залік	Залік	4/2
ОК 25	Комп'ютерне моделювання в дизайні	9,0	9,0	Іспит/Залік	Іспит/Залік	4-7/2-5
ОК 26	Графічний дизайн	8,0	8,0	Іспит/Залік	Іспит/Залік	6-8/4-6
ОК 27	Інженерне обладнання інтер'єрів	4,0	4,0	Залік	Залік	8/6
ОК 30	Переддипломна практика	4,0	4,0	Залік	Залік	8/6
ОК 31	Кваліфікаційна робота бакалавра	9,0	9,0	Публічний захист	Публічний захист	8/6
Загальний обсяг обов'язкових компонент:		180,0	120,0			
Вибіркові компоненти ОПП						

Загальний обсяг вибіркового компонента	60,0	60,0	
Загальний обсяг освітньо-професійної програми	240,0	180,0	

2.2. Структурно-логічна схема ОПШ (на основі ПЗСО)

1 семестр 2 семестр 3 семестр 4 семестр 5 семестр 6 семестр 7 семестр 8 семестр

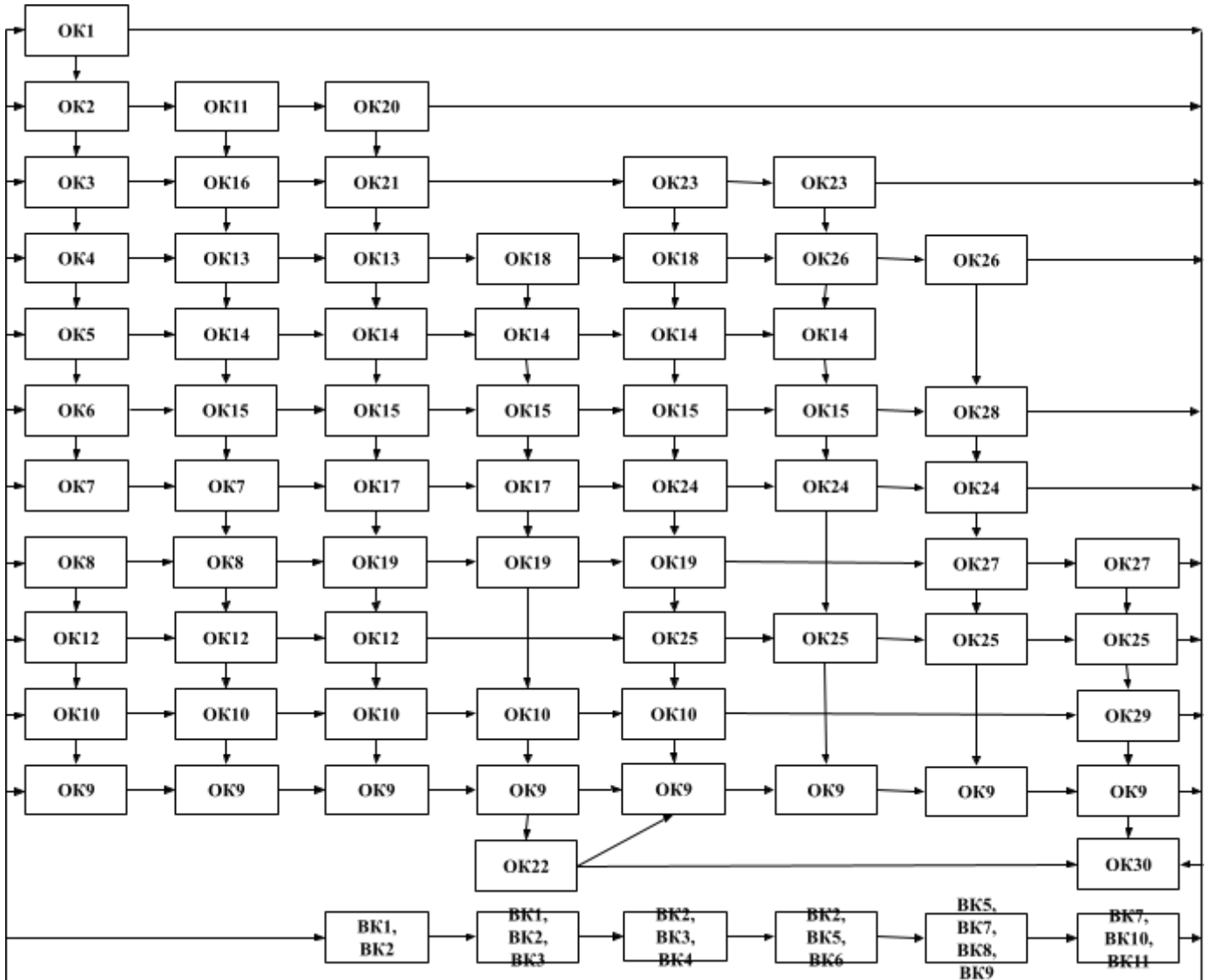

2.3. Структурно-логічна схема ОПШ (на основі молодшого спеціаліста)

1 семестр

2 семестр

3 семестр

4 семестр

5 семестр

6 семестр

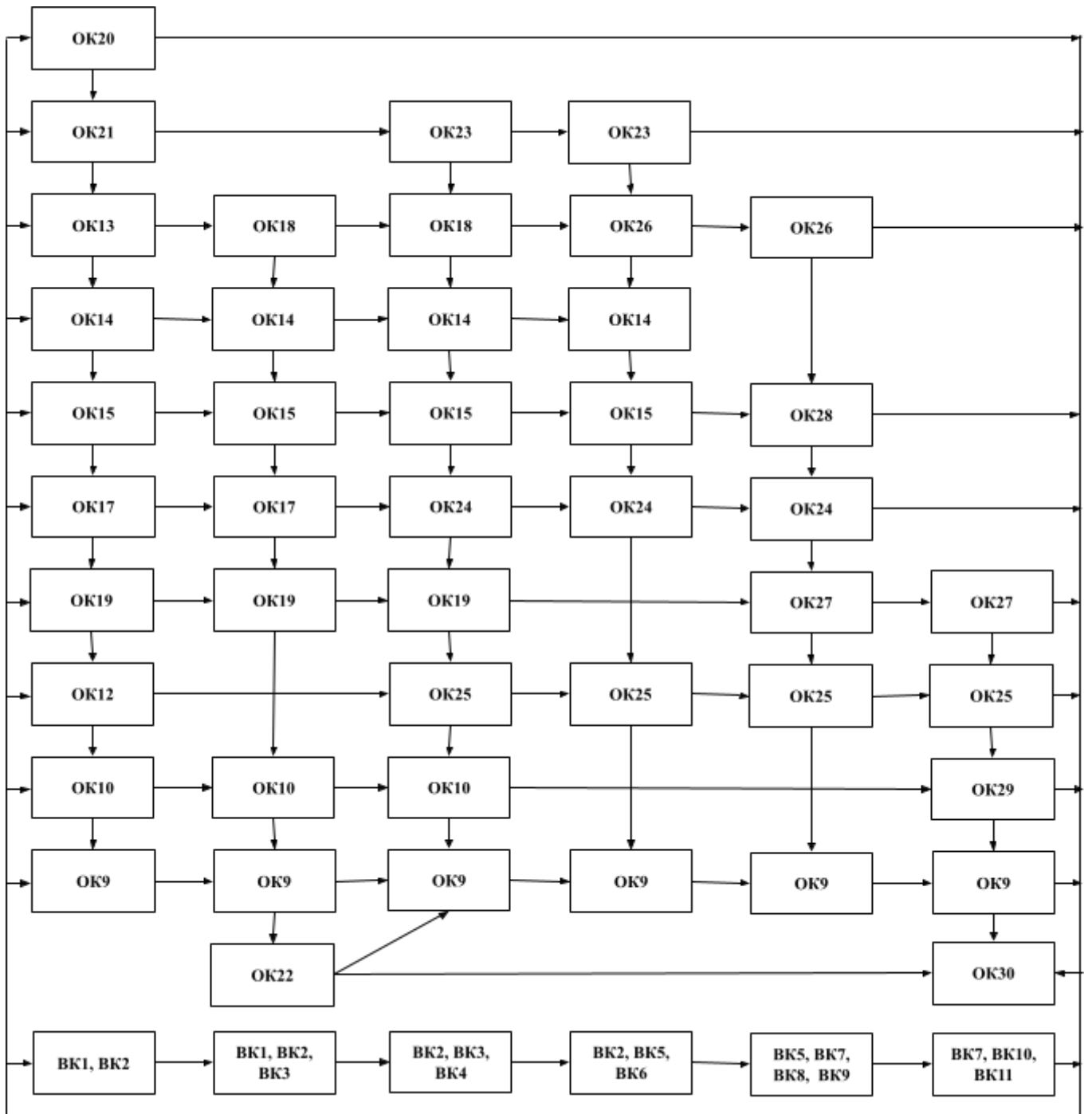

3. Форма атестації здобувачів вищої освіти

Форми атестації здобувачів вищої освіти	Атестація здобувачів першого (бакалаврського) ступеня вищої освіти за спеціальністю <u>B2 «Дизайн» галузі В «Культура, мистецтво та гуманітарні науки»</u> проводиться на основі результативності навчання, якості освіти, оцінювання здатності та сформованості здібностей вирішувати професійні і практичні завдання. Атестація здійснюється у формі публічного захисту Атестаційної випускової роботи бакалавра та завершується видачею документу встановленого зразка про присудження йому першого (бакалаврського) ступеня вищої освіти із присвоєнням кваліфікації: бакалавр, дизайнер.
Вимоги до кваліфікаційної роботи	Атестаційна робота бакалавра має передбачати самостійне розв'язання складної задачі або практичної проблеми в галузі дизайну, яке характеризується комплексністю та невизначеністю умов і потребує застосування теорій та методів дизайну. Робота складається з проектної частини (дизайн інтер'єра, дизайн меблів (обладнання), модель (макет)), пояснювальної записки. В кваліфікаційній роботі не має бути академічного плагіату, фальсифікації та фабрикації. Кваліфікаційна робота має бути оприлюднена на офіційному сайті університету або його структурного підрозділу, або у репозитарії університету.

4. Перспективні напрями розвитку освітньо-професійної програми

Перспективні пріоритетні напрями реалізації освітньо-професійної програми «Дизайн» враховують динаміку змін ринку освітніх послуг, потреб абітурієнтів, ринку праці. ОПП передбачає постійний моніторинг з метою введення оновлених освітніх компонент професійної підготовки, що розвивають ключові компетентності, інтелектуальні та академічні навички майбутніх архітекторів, відображають вимоги суспільства та ринку праці. Постійний моніторинг надає можливість виявити потреби ринку праці і внесення змін в ОПП шляхом введення нових вибіркових дисциплін (або спеціалізацій), що узгоджуватимуться з запитами потенційних роботодавців.

5. Участь роботодавців та/або професійних асоціацій до розробки освітньо-професійної програми

Важливим чинником підвищення якості освіти та зменшення розриву між практичною та теоретичною підготовкою фахівця є тісна співпраця ВСП «Інститут інноваційної освіти Київського національного університету будівництва і архітектури» із роботодавцями. Саме роботодавець має бути суб'єктом освітнього процесу, забезпечувати випускників робочим місцями.

ВСП «Інститут інноваційної освіти КНУБА» залучає стейкхолдерів на стадії визначення мети програми та результатів навчання, а також задля подальшого вдосконалення змістовно-технологічного наповнення програми.

Існує практика залучення сумісників, у т. ч. професіоналів-практиків, із метою ефективного функціонування освітньої програми.

ВСП «Інститут інноваційної освіти КНУБА» сприяє інтенсивному ознайомленню випускників із аспектами майбутньої діяльності, формуванню осмисленого ставлення до навчальних дисциплін, які вивчаються, до основ фахової діяльності, формуванню поваги до професії шляхом укладання угод із будівельними організаціями, установами, проектними бюро на проходження студентами різних видів практики. Окрім того роботодавці долучаються до організації та проведення освітнього процесу, зокрема: читають лекції, проводять практичні заняття, тренінги, майстер-класи, он-лайн та виїзні співбесіди із здобувачами освіти з метою їх подальшого працевлаштування.

В обговоренні окремих положень освітньо-професійної програми «Дизайн» за спеціальністю В2 «Дизайн» галузі знань В «Культура, мистецтво та гуманітарні науки» першого (бакалаврського) рівня вищої освіти взяли участь Міжнародний експерт з акредитації ВНЗ та освітніх програм та представники від роботодавців: ДП «УКРНДПІЦІВІЛЬБУД», ТОВ «Укржитлопроект», «АГРОМАТ», Міжнародної компанії-виробника ТОВ «Креативні Медіа Системи», студії дизайну інтер'єру ТОВ «Good Idea».

При створенні цієї програми були використані такі джерела:

1. Закон України «Про вищу освіту» та інші нормативно-правові документи України в галузі вищої освіти; Стандартизовані описи предметних галузей вищої освіти у сфері міжнародних економічних відносин; Розроблення освітніх програм: метод. рекомендації Академії педагогічних наук України / В.М. Захарченко, В.І. Луговий, Ю.М. Рашкевич, Ж.В. Таланова; за ред. В.Г. Кременя. К.: ДП НВЦ «Пріоритети», 2014. 108 с.;

2. Стандарт вищої освіти України, першого (бакалаврського) рівня, галузі знань В «Культура, мистецтво та гуманітарні науки» за спеціальністю В2 «Дизайн». Затверджено та введено в дію Наказом Міністерства освіти і науки України від 13.12.2018 р. № 1391. – Видання офіційне, Міністерство освіти і науки України, Київ, 2018. - 15 с.

3. Національний Класифікатор професій ДК 003:2010 [Електронний ресурс]. – Режим доступу: <http://dovidnyk.in.ua/directories/profesii>

**Матриця забезпечення програмних результатів навчання (ПРН)
відповідними компонентами освітньо-професійної програми «Дизайн»**

Компетентності	Компоненти																														
	ОК 1	ОК 2	ОК 3	ОК 4	ОК 5	ОК 6	ОК 7	ОК 8	ОК 9	ОК 10	ОК 11	ОК 12	ОК 13	ОК 14	ОК 15	ОК 16	ОК 17	ОК 18	ОК 19	ОК 20	ОК 21	ОК 22	ОК 23	ОК 24	ОК 25	ОК 26	ОК 27	ОК 28	ОК 29	ОК 30	
ПРН1				+		+			+	+		+				+			+	+		+			+				+	+	
ПРН2					+						+						+	+							+						
ПРН3									+			+						+							+	+	+		+		+
ПРН4									+													+			+		+		+		+
ПРН5									+					+								+	+		+				+	+	+
ПРН6									+													+	+							+	+
ПРН7																			+									+			
ПРН8									+														+		+					+	+
ПРН9						+			+																	+					+
ПРН10									+				+				+		+												+
ПРН11										+						+			+						+	+	+				+
ПРН12									+							+						+	+		+					+	+
ПРН13									+								+					+		+				+			+
ПРН14			+	+									+	+		+		+		+				+		+					+
ПРН15								+		+			+			+		+	+							+		+			+
ПРН16								+	+						+		+					+	+					+		+	+
ПРН17									+									+									+		+		+
ПРН18						+			+						+							+			+		+		+		+
ПРН19				+					+		+										+		+		+					+	+
ПРН20															+		+								+	+					+
ПРН21	+	+		+							+										+										
ПРН22				+							+										+		+								
ПРН23				+							+					+					+		+							+	+
ПРН24							+		+														+							+	+
ПРН25						+	+																+	+						+	+

