

**МІНІСТЕРСТВО ОСВІТИ І НАУКИ УКРАЇНИ  
КИЇВСЬКИЙ НАЦІОНАЛЬНИЙ УНІВЕРСИТЕТ  
БУДІВНИЦТВА І АРХІТЕКТУРИ  
Відокремлений структурний підрозділ  
«Інститут інноваційної освіти Київського національного університету  
будівництва і архітектури»**

**ЗАТВЕРДЖЕНО**

Вченою радою ВСП «ІНО КНУБА»

Протокол № 4/2024-2025 від 27.03.2025р.

Голова вченої ради



О.О. Самойлов

2025 р.

**ОСВІТНЬО-ПРОФЕСІЙНА ПРОГРАМА  
АРХІТЕКТУРА БУДІВЕЛЬ ТА СПОРУД**

**Першого (бакалаврського) рівня вищої освіти  
за спеціальністю G17 «Архітектура та містобудування»  
галузі знань G «Інженерія, виробництво та будівництво»**

Освітньо-професійна програма вводиться  
в дію з 01 вересня 2025 р.

## ЛИСТ ПОГОДЖЕННЯ

освітньо-професійної програми «Архітектура будівель та споруд»  
підготовки здобувачів вищої освіти на першому (бакалаврському) рівні за  
спеціальністю G17 «Архітектура та містобудування»

**1. Ухвалено на засіданні кафедри інноваційної архітектури та дизайну**

Протокол № 5 від «19» березня 2025 р.

В.о. завідувача кафедри

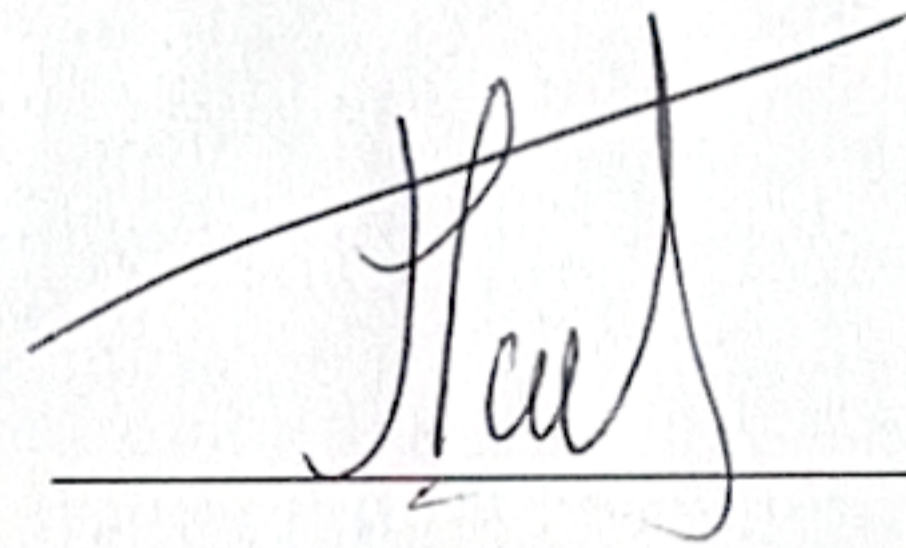

С.О. Герасимнюк

**2. Погоджено Науково-методичною радою ВСП «ІНО КНУБА»**

Протокол № 7 від «25» березня 2025 р.

Голова НМР

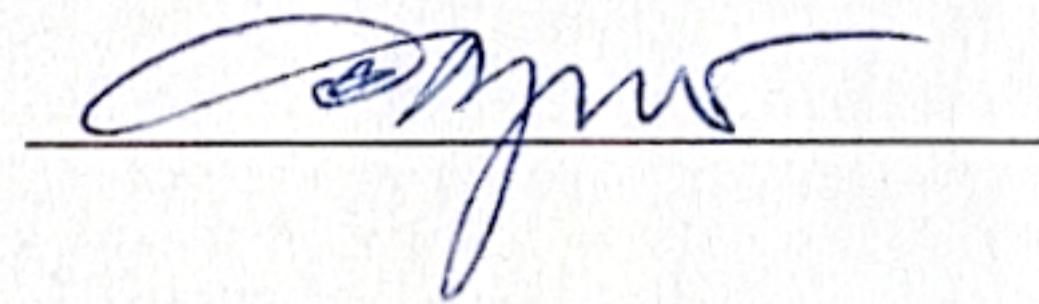

Д.Е. Прусов

## ПЕРЕДМОВА

Освітньо-професійна програма для підготовки фахівців першого (бакалаврського) рівня вищої освіти зі спеціальності G17 «Архітектура та містобудування» спеціалізації «Архітектура будівель та споруд» розроблена відповідно до Закону України «Про вищу освіту», Постанов Кабінету Міністрів України, «Про затвердження Національної рамки кваліфікацій» та «Про затвердження Ліцензійних умов провадження освітньої діяльності закладів освіти», листа Міністерства освіти та науки України № 1/9-239 від 28.04.2017 р., а також з урахуванням досвіду підготовки фахівців з архітектури та містобудування для архітектурної та будівельної галузі України.

Освітньо-професійна програма – система освітніх компонентів на відповідному рівні вищої освіти в межах спеціальності, що визначає вимоги до рівня освіти осіб, які можуть розпочати навчання за цією програмою, перелік навчальних дисциплін і логічну послідовність їх вивчення, кількість кредитів ЄКТС, необхідних для виконання цієї програми, а також очікувані результати навчання (компетентності), якими повинен оволодіти здобувач першого ступеня вищої освіти бакалавр.

Освітньо-професійна програма «Архітектура будівель та споруд» зі спеціальності G17 «Архітектура та містобудування» галузі знань G «Інженерія, виробництво та будівництво» за першим (бакалаврським) рівнем вищої освіти розроблена робочою групою кафедри інноваційної архітектури та дизайну ВСП «ІНО КНУБА» у складі:

1. *Авдєєва Марина Самуїлівна* – керівник робочої групи кандидат архітектури, доцент кафедри інноваційної архітектури та дизайну;
2. *Рубан Людмила Іванівна* – член робочої групи, доктор архітектури, доцент, професор кафедри інноваційної архітектури та дизайну;
3. *Єгорченков Володимир Олексійович* – член робочої групи, доктор технічних наук, професор, професор кафедри інноваційної архітектури та дизайну;
4. *Жовква Ольга Іванівна* – член робочої групи, доктор архітектури, доцент, професор кафедри інноваційної архітектури та дизайну;
5. *Кубанов Руслан Анатолійович* – член робочої групи, кандидат педагогічних наук, доцент, доцент кафедри економіки, менеджменту та управління територіями;
6. *Авдєєва Наталя Юріївна* – член робочої групи, кандидат архітектури, професор кафедри інноваційної архітектури та дизайну;
7. *Бібер Світлана Гавриїлівна* – член робочої групи, старший викладач кафедри інноваційної архітектури та дизайну.

**1. Профіль освітньо-професійної програми  
«Архітектура будівель та споруд»  
зі спеціальності G17 Архітектура та містобудування  
галузі знань G «Інженерія, виробництво та будівництво»**

<b>Розділ 1. Загальна інформація</b>		
1.1.	Повна назва вищого навчального закладу та структурного підрозділу	Відокремлений структурний підрозділ «Інститут інноваційної освіти Київського національного університету будівництва та архітектури», кафедра інноваційної архітектури та дизайну
1.2.	Ступінь вищої освіти та назва кваліфікації мовою оригіналу	Перший (бакалаврський) рівень вищої освіти. Архітектор
1.3.	Офіційна назва освітньо-професійної програми	«Архітектура будівель та споруд»
1.4.	Тип диплому та обсяг освітньо-професійної програми	Диплом бакалавра, одиничний, 240 кредитів ЄКТС, термін навчання 3 роки 10 місяців навчання (денна, вечірня форма навчання). Диплом бакалавра, одиничний, 180 кредитів ЄКТС (скорочений термін навчання), термін навчання 2 роки 10 місяців навчання (денна, вечірня форма навчання).
1.5.	Наявність акредитації	Акредитаційна комісія, Міністерство освіти і науки України, сертифікат серія УД №11008742 від 12 червня 2019р.
1.6.	Цикл/рівень	6 рівень Національної рамки кваліфікацій України (НРК України), перший цикл Європейського простору вищої освіти (FQ-EHEA), 6 рівень Європейської рамки кваліфікацій для навчання впродовж життя (EQF-LLL).
1.7.	Передумови	Вступ на навчання на освітню програму обсягом 240 кредитів ЄКТС здійснюється на базі повної загальної середньої освіти при наявності атестату. Вступ на навчання на скорочений термін освітньої програми обсягом 180 кредитів ЄКТС здійснюється на базі ступеня «молодший бакалавр» (освітньо-кваліфікаційного рівня «молодший спеціаліст»). Заклад вищої освіти має право визнати та перерахувати не більше ніж 60 кредитів ЄКТС, отриманих у межах попередньої освітньої програми підготовки. Умови вступу визначаються «Правилами прийому до ВСП «Інститут інноваційної освіти Київського національного університету будівництва і архітектури», затвердженими Вченою радою Інституту.
1.8.	Мова викладання	Українська
1.9.	Термін дії освітньо-професійної програми	5 років (з дня акредитації або наступного оновлення ОПП)
1.10	Інтернет-адреса постійного розміщення опису освітньо-професійної програми	<a href="https://iino.knuba.edu.ua/2017-08-27-11-33-37/kafedry/kafedra-arkhitekturno-proektnoi-spravy/16-kafedra-arkhitekturno-proektnoi-spravy/1498-osvitno-profesijna-programa-arkhitektura-budivel-ta-sporud-os-bakalavr">https://iino.knuba.edu.ua/2017-08-27-11-33-37/kafedry/kafedra-arkhitekturno-proektnoi-spravy/16-kafedra-arkhitekturno-proektnoi-spravy/1498-osvitno-profesijna-programa-arkhitektura-budivel-ta-sporud-os-bakalavr</a>

<b>Розділ 2. Мета освітньо-професійної програми</b>	
2.1.	<p>Надати освіту в галузі знань G «Інженерія, виробництво та будівництво» за спеціальністю G17 «Архітектура та містобудування», забезпечити теоретичну та практичну підготовку висококваліфікованих кадрів. Мета освітньо-професійної програми полягає у розвитку особистості студента, в наданні йому фундаментальних і професійно-орієнтованих знань, умінь, навичок, компетентностей, необхідних для успішного виконання професійних завдань, пов'язаних з діяльністю в архітектурно-будівельній галузі на відповідній посаді. Сформувати професійний світогляд фахівця, який надає змогу виявити та вирішити проблемну ситуацію, а саме: на основі результатів опрацювання вихідних даних і перед проектного аналізу навести обґрунтування архітектурного рішення і скласти послідовність розроблення проекту. Програма передбачає практики, які забезпечують формування базових знань для опанування професійними дисциплінами та є підґрунтям для подальшого навчання.</p>
<b>Розділ 3. Характеристика освітньо-професійної програми</b>	
3.1	<p><b>Предметна область (галузь знань, спеціальність, спеціалізація (за наявності))</b></p> <p>галузь знань: <u>G Інженерія, виробництво та будівництво</u>  спеціальність: <u>G17 Архітектура та містобудування</u>  спеціалізація – «Архітектура будівель та споруд»  <i>Об'єкт вивчення та діяльності:</i> об'єкти архітектури та містобудування - будинки і споруди житлово-цивільного, комунального, промислового та іншого призначення; їх інтер'єри та обладнання; архітектурно-містобудівні комплекси; об'єкти благоустрою, садово-паркової та ландшафтної архітектури, монументального і декоративно-прикладного мистецтва; території (частини територій) адміністративно-територіальних одиниць і населених пунктів; реконструкція та реставрація об'єктів архітектури та містобудування, а також діяльність щодо їх створення.  <i>Цілі навчання:</i> підготовка фахівців, здатних розв'язувати складні спеціалізовані задачі і практичні проблеми у сферах містобудування та архітектури.  <i>Теоретичний зміст предметної області:</i> поняття та принципи архітектурно-містобудівної діяльності; основи теорії та історії архітектури, містобудування, мистецтва; теоретичні основи архітектурного проектування; основи конструктивного, інженерного, технологічного, економічного розділів архітектурно-містобудівних проектів.  <i>Методи, методики та технології:</i> методи та технології архітектурно-містобудівного проектування; методи логічного, графічного, комп'ютерного моделювання об'єктів архітектури та містобудування; макетування; технології натурних обстежень об'єктів архітектури та містобудування, засоби архітектурно-будівельного контролю, а також авторського, технічного нагляду; технології роботи у відповідних спеціальних матеріалах та програмах, розроблення проектної документації.  <i>Інструменти та обладнання:</i> сучасні програмні продукти, технологічне обладнання, інноваційне вимірювальне та діагностичне обладнання для натурних обстежень, що застосовується в сфері архітектури та містобудування.</p>
3.2.	<p><b>Орієнтація освітньо-професійної</b></p> <p>Освітньо-професійна програма, базується на наукових дослідженнях в галузі архітектури та містобудування,</p>

	<b>програми</b>	у рамках яких можлива подальша професійна кар'єра з архітектурної та містобудівної діяльності, на широкому впровадженні інформаційно-комунікаційних технологій з акцентом на графічних та комп'ютерних формах подачі проектних рішень, посиленні ролі самостійної роботи студентів, вільному володінні рідною та іноземними мовами.
3.3.	<b>Основний фокус освітньо-професійної програми та спеціалізації</b>	Загальна вища освіта в галузі знань G «Інженерія, виробництво та будівництво» спеціальності G17 «Архітектура та містобудування» з поглибленою спеціальною підготовкою в сфері архітектури та містобудування. Основний фокус спрямовано на набуття знань і навичок до творчої проектної роботи; оволодіння професійними знаннями і навичками архітектора, наскрізній фахово-інформативній підготовці, формування здатності критично розуміти сучасні тенденції розвитку архітектури; оволодіння методами проектування будівель, просторів і територій різних функціональних типів; здатність до організаційної діяльності при продовженні навчання у закладах вищої освіти, роботі в проектних організаціях, департаментах будівельних фірм, науково-дослідних організаціях та у складі творчих колективів споріднених спеціальностей. Ключові слова: архітектура, містобудування, проектування будівель і споруд, планування міст, композиція, дизайн, середовище життєдіяльності, конструкція будівель, тектоніка, ландшафт, інтер'єр, мистецтво, історія архітектури, творчий метод, концептуальне проектування.
3.4.	<b>Особливості освітньо-професійної програми</b>	Особливістю програми є розвиток креативності та творчого потенціалу майбутнього архітектора, комплексна інформатизація навчального процесу та архітектурного проектування, орієнтація на екологізацію середовища та впровадження енергоефективних проектних рішень, розв'язання містобудівних проблем, пов'язаних з розвитком населених міст, традиціями та інноваціями, просторовим розвитком території; створення об'єктів архітектурного середовища засобами інноваційного концептуального проектування; застосування інноваційних технологій, інформаційного моделювання (BIM). Обов'язкова наявність рисувальної, проектної практики, які підкріплюють і опрацюють базові знання для опанування професією.
<b>Розділ 4. Придатність випускників до працевлаштування та подальшого навчання</b>		
4.1.	<b>Придатність до працевлаштування</b>	Професійна кар'єра на посадах у сферах містобудування, архітектури та будівництва. Випускники можуть працювати за професіями згідно з Національним класифікатором України (ДК 003:2010). Випускники можуть працювати на таких первинних посадах: архітектор, планувальник міст, технік-архітектор, технік з мультимедійного забезпечення проектування, молодший дизайнер

		архітектурного середовища, технік-архітектор управління архітектури, фахівець в галузі дизайну інтер'єру, маркетингу, фахівець державної служби; Споріднені первинні посади: може працювати у бюро технічної інвентаризації; відділах архітектури та містобудування; агентствах з оцінки нерухомості; відділах фонду держмайна; сільських, селищних, міських та районних радах; держадміністраціях та їх підрозділах; науково-дослідних та проектних інститутах; в державних та приватних організаціях, які здійснюють архітектурно-проектні роботи. Професії та професійні назви робіт згідно International Standard Classification of Occupations 2008 (ISCO-08): Architect
4.2.	<b>Подальше навчання</b>	Мають право продовжити навчання на другому (магістерському) рівні вищої освіти та/або набувати додаткові кваліфікації в системі післядипломної освіти.
<b>Розділ 5. Викладання та оцінювання</b>		
5.1.	<b>Викладання та навчання (методи, методики, технології, інструменти та обладнання)</b>	Форми викладання: лекції, мультимедійні лекції, практичні заняття, семінари, курсове проектування, проектна робота в командах, самостійна навчально-пізнавальна робота, консультації з викладачами, участь в професійних конкурсах, проектне навчання, навчальна та виробнича практика на підприємствах, підготовка кваліфікаційної роботи бакалавра. <i>Технології навчання передбачає:</i> студентоцентрований підхід; індивідуалізацію навчання; гнучке використання різноманітних педагогічних методів; кредитно-трансферну систему організації навчання, самонавчання; технологія проблемно-орієнтованого, диференційованого, концентрованого, розвивального навчання; проектне навчання на основі досліджень; навчання з орієнтацією на проектну професійну діяльність в галузі архітектури та мистецтва.
5.2.	<b>Оцінювання</b>	Методи та критерії оцінювання узгоджені з результатами навчання і з видами навчальної діяльності. Методи оцінювання – письмові іспити, тести, диференційовані заліки, контрольні роботи, есе, реферати, звіти, домашні завдання, залікові (контрольні) клаузури, розрахунково-графічні роботи, курсові роботи, мультимедійні та усні презентації, поточний контроль, участь в семінарах, творчих виставках, колоквиумах, конгресах, професійних конкурсах, публічний захист кваліфікаційної роботи бакалавра. Оцінювання навчальних досягнень студентів здійснюється за національною шкалою (відмінно, добре, задовільно, незадовільно) за 100-бальною шкалою.
<b>Розділ 6. Програмні компетентності</b>		
6.1.	<b>Інтегральні компетентності</b>	ІК. Здатність розв'язувати складні спеціалізовані задачі та практичні проблеми у сфері містобудування та архітектури, що характеризуються комплексністю та невизначеністю умов, на основі застосування

		сучасних архітектурних теорій та методів, засобів суміжних наук.
6.2.	<b>Загальні компетентності (ЗК)</b>	<p><i>Основні</i></p> <p>ЗК01. Знання та розуміння предметної області та розуміння професійної діяльності.</p> <p>ЗК02. Вміння виявляти, ставити та вирішувати проблеми.</p> <p>ЗК03. Здатність до адаптації та дії в новій ситуації.</p> <p>ЗК04. Здатність спілкуватися державною мовою як усно, так і письмово.</p> <p>ЗК05. Здатність спілкуватися з представниками інших професійних груп різного рівня (експертами з інших галузей знань/видів економічної діяльності).</p> <p>ЗК06. Здатність діяти на основі етичних міркувань (мотивів).</p> <p>ЗК07. Здатність приймати обґрунтовані рішення.</p> <p>ЗК08. Навички міжособистісної взаємодії.</p> <p>ЗК09. Здатність реалізувати свої права і обов'язки як члена суспільства, усвідомлювати цінності громадянського (вільного демократичного) суспільства та необхідність його сталого розвитку, верховенства права, прав і свобод людини і громадянина в Україні.</p> <p>ЗК10. Здатність зберігати та примножувати моральні, культурні, наукові цінності і досягнення суспільства на основі розуміння історії та закономірностей розвитку предметної області, їх місця у загальній системі знань про природу і суспільство та у розвитку суспільства, техніки і технологій, використовувати різні види та форми рухової активності для активного відпочинку та ведення здорового способу життя.</p> <p><i>Додаткові:</i></p> <p>ЗК11. Знання та розуміння предметної області і професійної діяльності та здатність бути критичним і самокритичним.</p> <p>ЗК12. Здатність виявляти, ставити та вирішувати проблеми, приймати обґрунтовані рішення через пошук, обробку та аналіз інформації з різних джерел (здатність до абстрактного мислення, аналізу та синтезу).</p> <p>ЗК13. Здатність до адаптації та дії в новій ситуації шляхом творчого застосування наявних та згенерованих нових ідей. Здатність застосовувати знання у практичних ситуаціях.</p> <p>ЗК14. Здатність спілкуватися державною та іноземною мовами як усно, так і письмово, формувати ефективну комунікаційну стратегію, використовуючи інформаційні й комунікаційні технології.</p> <p>ЗК15. Здатність спілкуватися з представниками інших професійних груп різного рівня (з експертами з інших галузей знань/видів економічної діяльності) для донесення до фахівців і нефахівців інформації та власного досвіду в галузі професійної діяльності.</p> <p>ЗК16. Здатність діяти соціально відповідально, на основі етичних міркувань, дотримуючись засад професійної етики та усвідомлюючи рівні можливості</p>

		<p>учасників архітектурно-містобудівного процесу, а також гендерні проблеми.</p> <p>ЗК17. Здатність проведення досліджень на відповідному рівні.</p> <p>ЗК18. Здатність працювати в команді, мати навички міжособистісної взаємодії.</p> <p>ЗК19. Здатність розуміти та дотримуватися морально-етичних норм поведінки</p> <p>ЗК20. Здатність цінувати і поважати національну своєрідність та мультикультурність</p>
6.3.	<p><b>Спеціальні (фахові, предметні) компетентності</b></p>	<p><u>Основні (за стандартом):</u></p> <p>СК01. Усвідомлення соціально-економічних і культурних аспектів архітектури та містобудування.</p> <p>СК02. Здатність застосовувати теорії, методи і принципи фізико-математичних, природничих наук, комп'ютерних, технологій для розв'язання складних спеціалізованих задач архітектури та містобудування.</p> <p>СК03. Усвідомлення особливостей розвитку історичних і сучасних стилів в архітектурі, містобудуванні, мистецтві та дизайні України та зарубіжних країн.</p> <p>СК04. Здатність дотримуватися вимог законодавства, будівельних норм, стандартів і правил, технічних регламентів, інших нормативних документів у сферах містобудування та архітектури при здійсненні нового будівництва, реконструкції, реставрації та капітального ремонту будівель і споруд.</p> <p>СК05. Здатність до аналізу і оцінювання природно-кліматичних, екологічних, інженерно-технічних, соціально- демографічних і архітектурно-містобудівних умов архітектурного проєктування.</p> <p>СК06. Здатність до виконання технічних і художніх зображень для використання в архітектурно-містобудівному, архітектурно-дизайнерському і ландшафтному проєктуванні.</p> <p>СК07. Усвідомлення основних законів і принципів архітектурно-містобудівної композиції, формування художнього образу і стилю в процесі проєктування будівель і споруд, містобудівних, архітектурно-середовищних і ландшафтних об'єктів.</p> <p>СК08. Усвідомлення теоретико-методологічних основ архітектурного проєктування будівель і споруд, містобудівних, архітектурно-середовищних і ландшафтних об'єктів.</p> <p>СК09. Здатність розробляти архітектурно-художні, функціональні, об'ємно-планувальні та конструктивні рішення, а також виконувати креслення, готувати документацію архітектурно-містобудівних проєктів.</p> <p>СК10. Здатність до участі в підготовці архітектурно-планувальних завдань на проєктування, в організації розробки архітектурно-містобудівних, архітектурно-середовищних і ландшафтних проєктів.</p> <p>СК11. Здатність до ефективної роботи в колективі, а також до співпраці з клієнтами, постачальниками,</p>

іншими партнерами та громадськістю при розробленні, узгодженні і публічному обговоренні архітектурних проєктів.

СК12. Усвідомлення особливостей використання різних типів конструктивних та інженерних систем і мереж, їх розрахунків в архітектурно-містобудівному проєктуванні.

СК13. Здатність до розробки архітектурно-містобудівних рішень з урахуванням безпекових і санітарно-гігієнічних, інженерно-технічних і енергозберігаючих, техніко-економічних вимог і розрахунків.

СК14. Усвідомлення особливостей застосування сучасних будівельних матеріалів, виробів і конструкцій, а також технологій при створенні об'єктів містобудування, архітектури та будівництва.

СК15. Здатність до здійснення комп'ютерного моделювання, візуалізації, макетування і підготовки наочних ілюстративних матеріалів до архітектурно-містобудівних проєктів.

СК16. Усвідомлення загальних теоретичних, методичних і творчих засад архітектурного проєктування.

СК17. Усвідомлення теоретичних основ містобудування та здатність застосовувати їх для розв'язання складних спеціалізованих задач.

СК18. Усвідомлення теоретичних основ архітектури будівель і споруд, основ реконструкції, реставрації архітектурних об'єктів та здатність застосовувати їх для розв'язання складних спеціалізованих задач.

СК19. Здатність застосовувати теоретичні основи дизайну архітектурного середовища для розв'язання складних спеціалізованих задач.

СК20. Здатність застосовувати теоретичні основи ландшафтної архітектури для розв'язання складних спеціалізованих задач.

Додаткові:

ФК1. Розуміння значення основних засад гуманітарних, соціально-економічних та історичних наук щодо архітектури та містобудування.

ФК2. Здатність до критичного осмислення і застосування основних теорій, методів і принципів математичних і природничих наук, інформатики і комп'ютерного моделювання, енергозберігаючих технологій.

ФК3. Знання та розуміння особливостей розвитку історичних і сучасних стилів в архітектурі, містобудуванні України та зарубіжних країн.

ФК4. Здатність накопичувати і використовувати інформацію законодавчих документів, державних будівельних норм і правил у сфері архітектури, містобудування, дизайну, ландшафтного проєктування.

ФК5. Здатність до критичного аналізу і оцінки природно-кліматичних, екологічних, інженерно-технічних, соціально-демографічних і архітектурно-містобудівних умов архітектурного









## Перелік компонент освітньо-професійної програми та їх логічна послідовність

### 2.1. Перелік компонент ОПП

Код н/д	Компоненти освітньо-професійної програми (навчальні дисципліни, курсові проекти (роботи), практики, кваліфікаційна робота)	Кількість кредитів		Форма підсумкового контролю		Семестр
		на основі ПЗСО	на основі мол. спец.	на основі ПЗСО	на основі мол. спец.	
1	2	3	4	5	6	7
<b>Обов'язкові компоненти ОПП</b>						
<b>1.1. Цикл дисциплін гуманітарної та соціально-економічної підготовки</b>						
ОК 1	Фахова українська мова	3,0	-	Залік	-	1
ОК 2	Фахова іноземна мова	3,0	-	Залік	-	1
ОК 3	Історія української державності та культури	3,0	-	Іспит	-	1
ОК 4	Матеріалознавство	3,0	-	Залік	-	1
ОК 5	Філософія та політологія	4,0	-	Залік	-	1
ОК 6	Інформаційні технології	3,0	-	Залік	-	1
ОК 7	Фізичне виховання	4,0	-	Залік	-	1-2
ОК 8	Вища математика	6,0	-	Іспит	-	1-2
ОК 9	Архітектурне проектування	22,0	16,0	Залік	Залік	1-8/1-6
ОК 10	Рисунок, живопис, скульптура	11,0	7,0	Залік	Залік	1-5/1-3
ОК 11	Правознавство	3,0	-	Залік	-	2
ОК 12	Нарисна геометрія	6,0	2,0	Залік	Залік	1-3/1
ОК 13	Композиція	9,0	6,0	Іспит	Іспит	2-5/1-3
ОК 14	Історія архітектури та містобудування	11,0	8,0	Іспит/залік	Іспит/залік	2-6/1-4
ОК 15	Конструкції будівель і споруд	16,0	12,0	Іспит/залік	Іспит/залік	2-8/1-6
ОК 16	Навчальна практика	4,0	-	Залік	-	2
ОК 17	Інженерна геодезія	4,0	4,0	Залік	Залік	3/1
ОК 18	Теорія архітектури	7,0	7,0	Іспит/залік	Іспит/залік	3-5/1-3
ОК 19	Екологія	4,0	4,0	Іспит	Іспит	3/1
ОК 20	Методи організації індивідуальної творчої праці	2,0	2,0	Залік	Залік	3/1
ОК 21	Законодавче та нормативне забезпечення галузі	4,0	4,0	Іспит	Іспит	3/1
ОК 22	Виробнича практика	3,0	3,0	Залік	Залік	4/2
ОК 23	Архітектурно-будівельна фізика	5,0	5,0	Іспит	Іспит	5-6/3-4
ОК 24	Основи теорії споруд	5,0	5,0	Залік	Залік	5-6/3-4
ОК 25	ВІМ-проекування	6,0	6,0	Іспит	Іспит	5-7/3-5
ОК 26	Технологія будівельного виробництва	4,0	4,0	Залік	Залік	5-6/3-4
ОК 27	Теоретичні основи ландшафтної архітектури та дизайну	4,0	4,0	Іспит	Іспит	6-7/4-5

ОК 28	Інженерне обладнання будівель і споруд	3,0	3,0	Залік	Залік	7/5
ОК 29	Основи проектування інтер'єру	5,0	5,0	Залік	Залік	7-8/5-6
ОК 30	Переддипломна практика	3,0	3,0	Залік	Залік	8/6
ОК 31	Кваліфікаційна робота бакалавра	8,0	8,0	Публічний захист	Публічний захист	8/6
<b>Загальний обсяг обов'язкових компонент:</b>		<b>178,0</b>	<b>118,0</b>			
<b>Вибіркові компоненти ОПП</b>						
<b>Загальний обсяг вибірових компонент</b>		<b>62,0</b>	<b>62,0</b>			
<b>Загальний обсяг освітньо-професійної програми</b>		<b>240,0</b>	<b>180,0</b>			

*\* Реалізація права здобувачів вищої освіти на вільний вибір навчальних дисциплін та створення індивідуальної освітньої траєкторії регламентується Законом України «Про вищу освіту» та внутрішніми нормативними актами. Вибіркові компоненти обираються здобувачами вищої освіти із каталогів рекомендованих та альтернативних вибірових дисциплін.*

## 2.2. Структурно-логічна схема ОПШ (на основі ПЗСО)

1 семестр    2 семестр    3 семестр    4 семестр    5 семестр    6 семестр    7 семестр    8 семестр

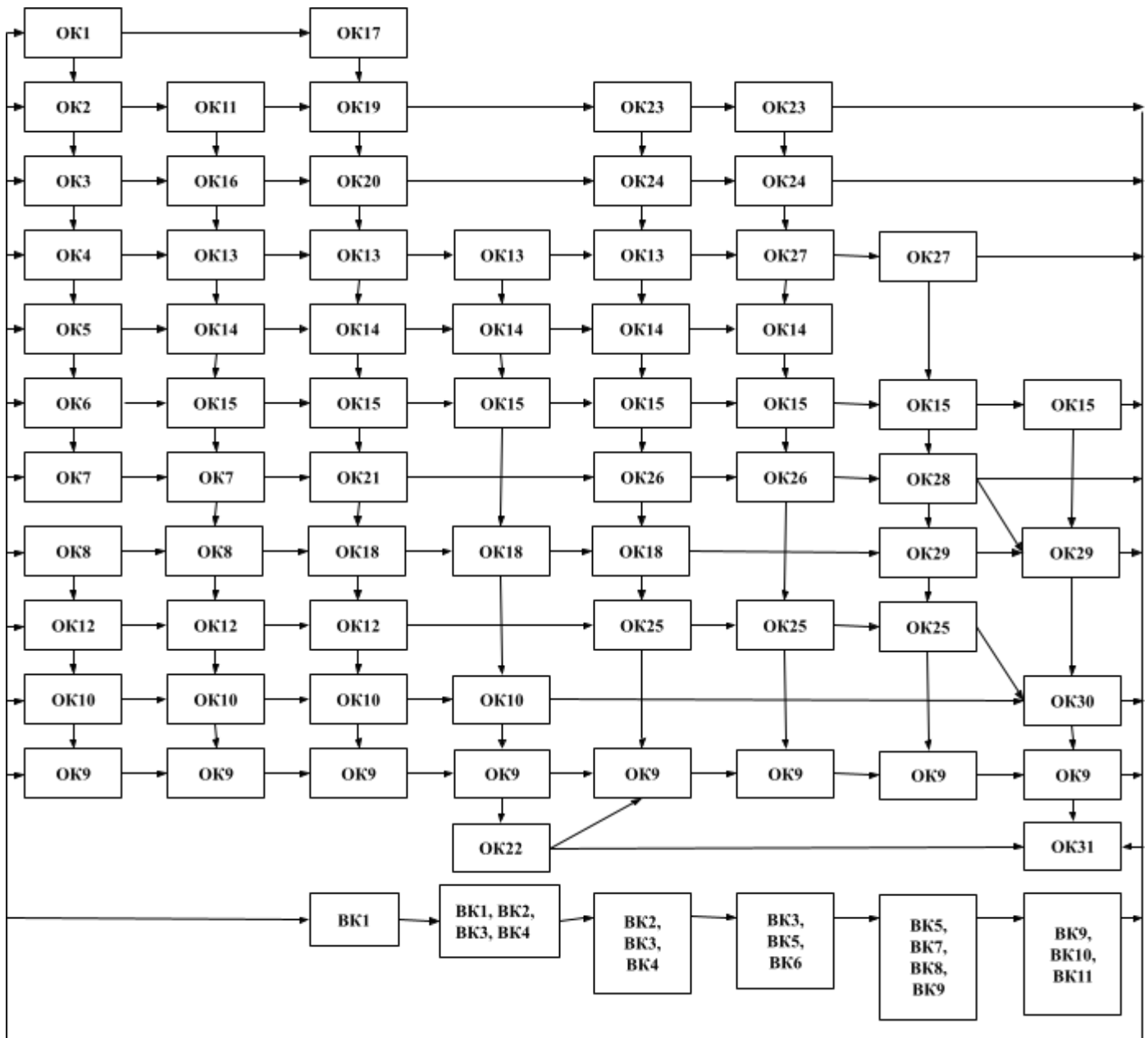

## 2.2. Структурно-логічна схема ОПШ (на основі молодшого спеціаліста)

1 семестр      2 семестр      3 семестр      4 семестр      5 семестр      6 семестр

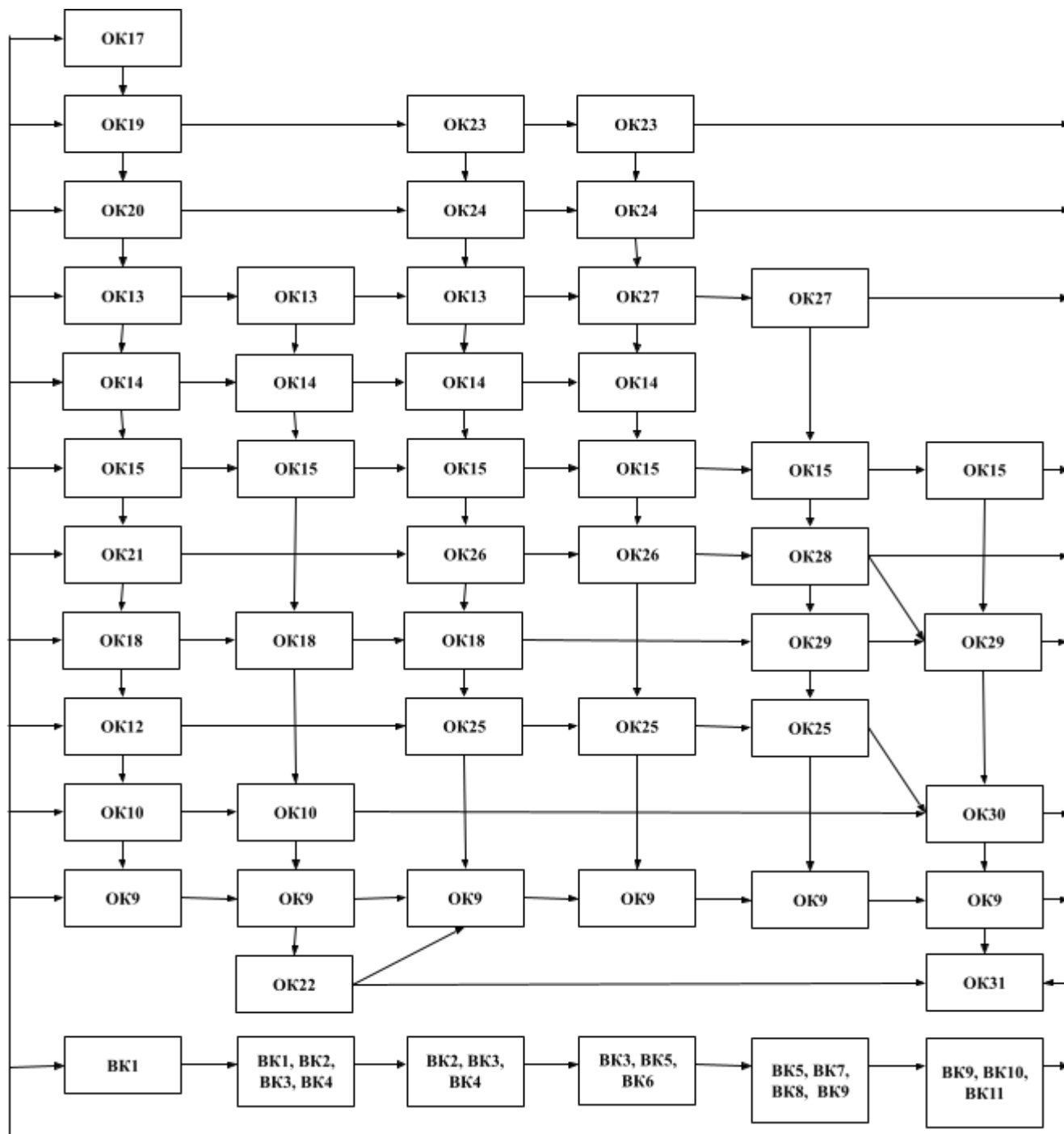

### 3. Форма атестації здобувачів вищої освіти

<b>Форми атестації здобувачів вищої освіти</b>	Атестація здобувачів першого (бакалаврського) ступеня вищої освіти за спеціальністю <u>G17 «Архітектура будівель та споруд»</u> галузі G «Інженерія, виробництво та будівництво» проводиться на основі результативності навчання, якості освіти, оцінювання здатності та сформованості здібностей вирішувати професійні і практичні завдання. Атестація здійснюється у формі публічного захисту кваліфікаційної роботи бакалавра та завершується видачею документу встановленого зразка про присудження йому першого (бакалаврського) рівня вищої освіти із присвоєнням кваліфікації: архітектор
<b>Вимоги до кваліфікаційної роботи</b>	Кваліфікаційна робота бакалавра передбачає самостійне розв'язання складної задачі або практичної проблеми в галузі архітектури та містобудування. Кваліфікаційною роботою є архітектурний проект з пояснювальною запискою. У кваліфікаційній роботі не повинно бути академічного плагіату, фальсифікації та фабрикації. Кваліфікаційна робота має бути оприлюднена на офіційному сайті Інституту, або у репозитарії Інституту.

### 4. Перспективні напрями розвитку освітньо-професійної програми

Перспективні пріоритетні напрями реалізації освітньо-професійної програми «Архітектура будівель та споруд» враховують динаміку змін ринку освітніх послуг, потреб абітурієнтів, ринку праці. ОПП передбачає постійний моніторинг з метою введення оновлених освітніх компонент професійної підготовки, що розвивають ключові компетентності, інтелектуальні та академічні навички майбутніх архітекторів, відображають вимоги суспільства та ринку праці. Постійний моніторинг надає можливість виявити потреби ринку праці і внесення змін в ОПП шляхом введення нових вибіркових дисциплін (або спеціалізацій), що узгоджуватимуться з запитами потенційних роботодавців.

### 5. Участь роботодавців та/або професійних асоціацій до розробки освітньо-професійної програми

Важливим чинником підвищення якості освіти та зменшення розриву між практичною та теоретичною підготовкою фахівця є тісна співпраця ВСП «Інститут інноваційної освіти Київського національного університету будівництва і архітектури» із роботодавцями. Саме роботодавець має бути суб'єктом освітнього процесу, забезпечувати випускників робочим місцями.

ВСП «Інститут інноваційної освіти КНУБА» залучає стейкхолдерів на стадії визначення мети програми та результатів навчання, а також задля подальшого вдосконалення змістовно-технологічного наповнення програми.

Існує практика залучення сумісників, у т.ч. професіоналів-практиків, із метою ефективного функціонування освітньої програми.

ВСП «Інститут інноваційної освіти КНУБА» сприяє інтенсивному ознайомленню випускників із аспектами майбутньої діяльності, формуванню осмисленого ставлення до навчальних дисциплін, які вивчаються, до основ фахової діяльності, формуванню поваги до професії шляхом укладання угод із будівельними організаціями, установами, проектними бюро на проходження студентами різних видів практики. Окрім того роботодавці долучаються до організації та проведення освітнього процесу, зокрема: читають лекції, проводять практичні заняття, тренінги, майстер-класи, он-лайн та виїзні співбесіди із здобувачами освіти з метою їх подальшого працевлаштування.

В обговоренні окремих положень освітньо-професійної програми «Архітектура будівель та споруд» за спеціальністю G17 «Архітектура та містобудування» галузі знань G

«Інженерія, виробництво та будівництво» першого (бакалаврського) рівня вищої освіти взяли участь Міжнародний експерт з акредитації ВНЗ та освітніх програм та представники від роботодавців: ДП «УКРНДПЦИВІЛЬБУД», ТОВ «Укржитлопроект», «АГРОМАТ», Міжнародної компанії-виробника ТОВ «Креативні Медіа Системи», студії дизайну інтер'єру ТОВ «Good Idea».

**При створенні цієї програми були використані такі джерела:**

1. Закон України «Про вищу освіту» та інші нормативно-правові документи України в галузі вищої освіти; Стандартизовані описи предметних галузей вищої освіти у сфері міжнародних економічних відносин; Розроблення освітніх програм: метод. рекомендації Академії педагогічних наук України / В.М. Захарченко, В.І. Луговий, Ю.М. Рашкевич, Ж.В. Таланова; за ред. В.Г. Кременя. К.: ДП НВЦ «Пріоритети», 2014. 108 с.;

2. Стандарт вищої освіти України, першого (бакалаврського) рівня, галузі знань 19 «Архітектура та будівництво» за спеціальністю G17 «Архітектура та містобудування». Затверджено та введено в дію наказом Міністерства освіти і науки України від 16.06.2020 р. № 808. – Видання офіційне, Міністерство освіти і науки України, Київ, 2020. – 14 с.

3. Національний Класифікатор професій ДК 003:2010 [Електронний ресурс]. – Режим доступу: <http://dovidnyk.in.ua/directories/profesii>







