

МІНІСТЕРСТВО ОСВІТИ І НАУКИ УКРАЇНИ
КИЇВСЬКИЙ НАЦІОНАЛЬНИЙ УНІВЕРСИТЕТ
БУДІВНИЦТВА І АРХІТЕКТУРИ
ВІДОКРЕМЛЕНИЙ СТРУКТУРНИЙ ПІДРОЗДІЛ
«ІНСТИТУТ ІННОВАЦІЙНОЇ ОСВІТИ КИЇВСЬКОГО НАЦІОНАЛЬНОГО
УНІВЕРСИТЕТУ БУДІВНИЦТВА І АРХІТЕКТУРИ»

ПРОЄКТ

«ЗАТВЕРДЖЕНО»

Вченою радою Відокремленого структурного підрозділу «Інститут Інноваційної освіти Київського національного університету будівництва і архітектури»

Протокол №__ від «__ травня 2023 р.

Голова Вченої ради, директор

_____ *О.В. Петроченко*

«__» травня 2023 р.

ОСВІТНЬО-ПРОФЕСІЙНА ПРОГРАМА
«АРХІТЕКТУРА БУДІВЕЛЬ ТА СПОРУД»

другого (магістерського) рівня вищої освіти
за спеціальністю 191 «Архітектура та містобудування»
галузь знань 19 «Архітектура та будівництво»
Кваліфікація: Магістр архітектури та містобудування

Освітньо-професійна програма вводиться

в дію з __ травня 2023 р.

Наказ № _____ від «__» травня 2023р.

Київ-2023

ЛИСТ ПОГОДЖЕННЯ

освітньо-професійної програми
підготовки здобувачів вищої освіти на другому (магістерському) рівні
за спеціальністю 191 «Архітектура та містобудування»
освітньо-професійна програма «Архітектура будівель та споруд».

Гарант ОПП

Н.Ю. Авдєєва

1. Засідання кафедри архітектурно-проектної справи

Протокол № ____ від ____ *травня* 2023 р.

Завідувач кафедри

Н.Ю. Авдєєва

2. Науково-методична рада ВСП «ІНО КНУБА»

Протокол № ____ від ____ *травня* 2023 р.

Голова НМР

Д.Е. Прусов

ПЕРЕДМОВА

Освітньо-професійна програма «Архітектура будівель та споруд» для підготовки фахівців другого (магістерського) рівня вищої освіти галузі знань 19 «Архітектура та будівництво», зі спеціальності 191 «Архітектура та містобудування» розроблена відповідно до Закону України «Про вищу освіту», Постанов Кабінету Міністрів України, «Про затвердження Національної рамки кваліфікацій» та «Про затвердження Ліцензійних умов провадження освітньої діяльності закладів освіти», листа Міністерства освіти та науки України № 1/9-239 від 28.04.2017 р., Стандарту вищої освіти другого (магістерського) рівня вищої освіти галузі знань 19 «Архітектура та будівництво» спеціальності 191 «Архітектура та містобудування», затверджено та введено в дію наказом Міністерства освіти і науки України від 09 травня 2022р. № 419, а також з урахуванням досвіду підготовки фахівців з архітектури та містобудування для архітектурної та будівельної галузі України.

Освітньо-професійна програма визначає передумови доступу до навчання, орієнтацію та основний фокус програми, обсяг кредитів Європейської кредитної трансферно-накопичувальної системи (ЄКТС), необхідний для здобуття освітнього ступеню магістра, перелік загальних та спеціальних (фахових) компетентностей, нормативний та вибірковий зміст підготовки фахівця, сформульований у термінах й результатах навчання, та вимоги до контролю якості вищої освіти, структурно-логічну схему викладання дисциплін.

Розроблено **проектною групою** у складі:

1. **Авдєєва Наталя Юрїївна** – керівник проектної групи, кандидат архітектури, доцент, завідувач кафедри архітектурно-проектної справи;
2. **Березіна Інна Вікторівна** – кандидат архітектури, доцент кафедри архітектурно-проектної справи;
3. **Девтеров Ілля Володимирович** – доктор філософ. наук, доцент, доцент кафедри цивільної інженерії;
4. **Жовква Ольга Іванівна** – доктор архітектури, доцент, професор кафедри архітектурно-проектної справи;
5. **Кубанов Руслан Анатолійович** – кандидат педагогічних наук, доцент, доцент кафедри економіки, менеджменту та управління територіями;
6. **Прусов Дмитро Едуардович** – доктор технічних наук, професор, завідувач кафедри будівництва та інформаційних технологій;
7. **Рубан Людмила Іванівна** – доктор архітектури, доцент, професор кафедри архітектурно-проектної справи;
8. **Яковенко Маргарита Костянтинівна** – кандидат архітектури, доцент кафедри архітектурно-проектної справи;
9. **Бібер Світлана Гаврилівна** – старший викладач кафедри архітектурно-проектної справи;
10. **Герасимнюк Сергій Олександрович** – старший викладач кафедри архітектурно-проектної справи;
11. **Слободенюк Олександр Валерійович** – здобувач вищої освіти за ОПП, представник спілки студентського самоврядування, член Вченої ради ВСП «ІНО КНУБА»;
12. **Чиботар Альона, Федорченка Олександра, Круть Тетяна, Кочетов Євген** – здобувачі вищої освіти за ОПП.

Стейкхолдери:

1) Міжнародний експерт з акредитації ЗВО та освітніх програм:

1. **Олеся Вікторівна Линовицька** – доктор філософських наук, професор, Перший проректор Київського аграрного університету Національної академії аграрних наук, Міжнародний експерт з акредитації ЗВО та освітніх програм.

2) Випускники програми:

2. **Людмила Іванівна Бегаль** – Головний архітектор проекту ТОВ «Інститут просторового планування територій», член Національної спілки архітекторів України, член правління Київської обласної національної спілки архітекторів України, магістр, випуск 2021 р.

3. **Оксана Миколаївна Островершук** – здобувач вищої освіти ВСП ІНО КНУБА, член студентського самоврядування, практикуючий архітектор, магістр, випуск 2022 р.

3) Роботодавці та/або представники професійної спільноти:

4. **Ірина Федосіївна Бєлоусова** – В.о. директора ДП «УКРНДПЦИВІЛЬБУД»

5. **Олег Васильович Богомолів** – Засновник та Керівник міжнародної компанії-виробника ТОВ «Креативні Медіа Системи» (Creative Media Systems. WOWING.PRO group, Wrocław/Київ/Lausanne), архітектор, експерт в напрямках медіа архітектури та дизайну.

6. **Юрій Олексійович Смирнов** – Директор Центру компетенції Allbau Software, GmbH (Німеччина) в Україні (Авторизований партнер ALLPLAN, NEMETSCHKE COMPANY).

7. **Федір Федорович Торопцев** – Директор ТОВ «Укржитлопроект».

8. **Олександр Сергійович Червак** – Виконавчий директор Конфедерації будівельників України (КБУ), що є офіційним членом Федерації Європейської будівельної промисловості (FIES).

4) Академічна спільнота:

9. **Іван Іванович Назаренко** – доктор технічних наук, професор, Президент Академії будівництва України, Член Ради Будівельної палати України.

10. **Максим Вікторович Омеляненко** – доктор технічних наук, професор, професор кафедри архітектури та просторового планування Факультету архітектури, будівництва та дизайну Національного авіаційного університету.

11. **Олена Анатоліївна Трошкіна** – кандидат архітектури, доцент, доцент кафедри теорії, історії архітектури та синтезу мистецтв Національної академії образотворчого мистецтва і архітектури.

1. Профіль освітньо-професійної програми «Архітектура будівель та споруд» зі спеціальності 191 «Архітектура та містобудування» галузі знань 19 Архітектура та будівництво

1 – Загальна інформація	
Повна назва вищого навчального закладу та структурного підрозділу	Відокремлений структурний підрозділ «Інститут інноваційної освіти Київського національного університету будівництва і архітектури»
Ступінь вищої освіти та назва кваліфікації мовою оригіналу	Другий (магістерський) рівень вищої освіти. Магістр архітектури та містобудування
Офіційна назва освітньої програми	Архітектура будівель та споруд
Тип диплому та обсяг освітньо-професійної програми	Диплом магістра, одиничний, 120 кредитів ЄКТС, термін навчання – 1 рік і 10 місяців Обсяг освітньої програми: - обсяг освітньо-професійної програми становить 120 кредитів ЄКТС; - обсяг освітніх компонентів (у кредитах ЄКТС), спрямованих на формування компетентностей, визначених стандартом вищої освіти становить 90 кредитів ЄКТС; в т.ч.обсяг практик 10 кредитів ЄКТС
Наявність акредитації	Сертифікат про акредитацію УД №11007047 (від 11.07.2018р.) Освітньо-професійної програми «Архітектура будівель та споруд» за спеціальністю 191 «Архітектура та містобудування» у Київського національного університету будівництва і архітектури для Відокремленого структурного підрозділу «Інститут інноваційної освіти Київського національного університету будівництва і архітектури» відповідно до рішення Акредитаційної комісії від 10 липня 2018 року, протокол №131 (наказом МОНУ від 11.07.2018 року №752) визнано акредитованою спеціальність за рівнем вищої освіти другий (магістерський), термін дії сертифіката до 1 липня 2023р.
Цикл/рівень	НРК України – 7 рівень, QF-EHEA – другий цикл, EQF-LLL – 7 рівень
Передумови	Наявність освітнього ступеню бакалавра, спеціаліста, магістра. Умови вступу визначаються «Правилами прийому до ВСП «ІНО КНУБА»», затвердженими Вченою радою

	Програма фахових вступних випробувань для осіб, що здобули попередній рівень вищої освіти за іншими спеціальностями повинна передбачати перевірку набуття особою спеціальних (фахових) компетентностей та здобуття ними результатів навчання, що визначені стандартом вищої освіти зі спеціальності 191 «Архітектура та містобудування» для першого (бакалаврського) рівня вищої освіти.
Мова(и) викладання	українська
Термін дії освітньо-професійної програми	5 років (з дня акредитації до наступного оновлення ОП (1 липня 2023р.))
Інтернет-адреса постійного розміщення опису освітньо-професійної програми	Ліцензування та акредитація: https://iino.knuba.edu.ua/2017-08-27-11-33-37/litsenzuvannia-ta-akredytatsiia На сайті кафедри: https://iino.knuba.edu.ua/2017-08-27-11-33-37/kafedry/kafedra-arkhitekturno-proektnoi-spravy/16-kafedra-arkhitekturno-proektnoi-spravy/980-191-arkhitektura-ta-mistobuduvannya-magistri
2 – Мета освітньої програми	
Метою освітньо-професійної програми є підготовка висококваліфікованих фахівців, здатних працювати у сфері архітектури та містобудування, застосовувати інноваційні підходи при проєктуванні архітектурних та містобудівних об'єктів, ландшафтної архітектури, реконструкції будівель і споруд, використовуючи сучасні технології та матеріали, здійснювати керівні функції за фахом, застосовуючи фундаментальні професійно-орієнтовані знання, уміння, навички, компетентності, що необхідні для навчання і виконання професійних завдань архітектурно-будівельної галузі на відповідній посаді.	
3 – Характеристика освітньої програми	
Предметна область (галузь знань, спеціальність)	<u>Галузь знань</u> : 19 «Архітектура та будівництво» <u>Спеціальність</u> : 191 «Архітектура та містобудування» <u>Об'єкт вивчення та діяльності</u> : об'єкти архітектури та містобудування - будинки і споруди житлово-цивільного, комунального, промислового та іншого призначення; їх інтер'єри та обладнання; архітектурно-містобудівні комплекси; об'єкти благоустрою, садово-паркової та ландшафтної архітектури, монументального і декоративно-прикладного мистецтва; території (частини територій) адміністративно-територіальних одиниць і населених пунктів; реконструкція та реставрація об'єктів архітектури та містобудування, теорія архітектурно-містобудівної діяльності. <u>Цілі навчання</u> : підготовка фахівців, здатних розв'язувати задачі

	<p>дослідницького та інноваційного характеру у сфері архітектури та містобудування.</p> <p>Теоретичний зміст предметної області: поняття, концепції та принципи архітектурно-містобудівної діяльності; архітектурного проектування.</p> <p>Методи, методики та технології збору, систематизації інформації, виконання натурних обмірів, формулювання та перевірки гіпотез і обґрунтування концепцій; моделювання, методи дослідження і проектування об'єктів архітектури та містобудування, технології здійснення авторського нагляду, сучасні цифрові технології.</p> <p>Інструменти та обладнання: картографічні матеріали, технічні засоби обстеження об'єктів, архітектурно-проектне креслярське обладнання, системи обробки інформації, програмне забезпечення моделювання об'єктів архітектури та містобудування, матеріали та інструментарій для макетування.</p>
<p>Орієнтація освітньо-професійної програми</p>	<p>Освітньо-професійна програма орієнтована на дослідження загальновідомих наукових результатів в галузі архітектури та містобудування, широкому впровадженні інформаційно-комунікаційних технологій з акцентом на графічних та комп'ютерних формах подачі проектних рішень, посиленні ролі самостійної роботи студентів, Програма зорієнтована на оволодіння знаннями, вміннями та навичками, спрямованими на поглиблену підготовку фахівця за спеціальністю «Архітектура та містобудування» у сфері проектування, реконструкції цивільних, промислових будівель і споруд.</p>
<p>Основний фокус освітньо-професійної програми</p>	<p>Оволодіння компетентностями за спеціалізаціями в галузі архітектури та містобудування. Основний фокус – багатовекторність діяльності, розвиток творчого потенціалу здобувача, комплексна інформатизація навчального процесу та архітектурного проектування з обов'язковою наявністю проектної практики, що підкріплює базові знання для опанування професією. Серед викладачів є практики з державного управління, які мають досвід роботи в органах місцевої влади, місцевого самоврядування саме в галузі архітектури та містобудування.</p>
<p>Особливості освітньо-професійної програми</p>	<p>Особливість базується на впровадженні інформаційних комп'ютерних та інноваційних технологій у навчальному процесі, застосуванні надсучасної лабораторії «ВІМ-ІНО.Hub» (ауд 314), Згідно «Концепції впровадження технологій будівельного інформаційного моделювання</p>

	<p>(ВІМ-технологій) в Україні» від Мінрегіона на кафедрі було введено у навчальний процес 2021-2022н.р. магістрів-архітекторів дисципліни «Інформаційне моделювання в архітектурі (ВІМ-проектування)» та «ВІМ-технології», на введенні дисциплін «Інформаційне моделювання в архітектурі (ВІМ-проектування)» та «ВІМ-технології», на використанні новоствореної навчально-дослідної майстерні (ауд. 242) з застосуванням комплексного пакету ВІМ-технологій (співпраця з КНУБА, Allbau-Software ауд. 315), використанні спеціалізованої художньої майстерні «Творче проектування» (ауд. 127) для підвищення ролі самостійної роботи студентів, творчих пошуків і виконання творчих завдань, 3D друку макетів будівель і споруд.</p> <p>Програма враховує сучасні світові тенденції розвитку архітектури та містобудування та охоплює дисципліни, які передбачають поєднання теоретичних знань з практичними вміннями та навичками майбутньої професійної діяльності. Професійна та практична підготовка забезпечує можливість успішної роботи в галузі 19 «Архітектури та будівництва».</p>
<p>4 – Придатність випускників до працевлаштування та подальшого навчання</p>	
<p>Придатність до працевлаштування</p>	<p>Установи та організації, що працюють у сфері архітектури, містобудування, ландшафтної архітектури, реконструкції і реставрації архітектурних об'єктів, дизайну архітектурного середовища та будівництва, органи державного управління та місцевого самоврядування, заклади вищої освіти.</p> <p>Фахівець після закінчення університету може працювати на таких первинних посадах: архітектор, планувальник міст, викладач університетів та вищих навчальних закладів; вчитель початкової школи; викладач середніх навчальних закладів; вчитель спеціалізованих навчальних закладів; фахівець в галузі маркетингу; фахівець державної служби; професіонал з управління проектами та програмами; архітектор-дизайнер, web-дизайнер. Споріднені первинні посади: керівник функціонального підрозділу; керівник виробничого підрозділу в обласних, районних та міських управліннях і відділах; бюро технічної інвентаризації; відділах архітектури та містобудування; агентствах нерухомості; відділах фонду держмайна; сільських, селищних, міських та районних радах; держадміністраціях та їх підрозділах; науково-дослідних та проектних інститутах; в державних</p>

	<p>та приватних організаціях, які здійснюють проектні роботи тощо. Професії та професійні назви робіт згідно International Standard Classification of Occupations 2008 (ISCO-08): 2. Professionals / 21. Science and engineering professionals / 216. Architects, planners, surveyors and designers: 2161. Building architects; 2162. Landscape architects; 2163. Product and garment designers; 2164. Town and traffic planners; 2165. Cartographers and surveyors; 2166. Graphic and multimedia designers. (2. Професіонали / 21. Професіонали в галузі науки та техніки / 216. Архітектори, проектувальники, геодезисти та дизайнери: 2161. Архітектори-будівельники; 2162. Ландшафтні архітектори; 2163. Дизайнери виробів та одягу; 2164. Містобудівники; 2165. Картографи та геодезисти; 2166. Графічні та мультимедійні дизайнери).</p> <p>Типовими посадами для працевлаштування випускників згідно з Національним класифікатором України: Класифікатор професій ДК003:2010., є:</p> <p>214 – Професіонали в галузі архітектури та інженерної справи;. 2141 – Професіонали в галузі архітектури та планування міст; 2141.2 – Архітектори та планувальники міст; 2141.2 (20196) – Архітектор, Архітектор з реставрації пам'яток архітектури та містобудування; 2141.2 Інженер-проектувальник (планування міст); 2141.1 – Молодший науковий співробітник (архітектура, планування міст);</p> <p>1237.1 – Головний архітектор (архітектура та будівництво), Головний архітектор проекту; 1229.1 – Головний архітектор (органи державної влади); 1229.3 – Головний фахівець-архітектор;</p> <p>1210.1 – Директор (начальник) організації (дослідної, конструкторської, проектної);</p> <p>7124 – Реставратор пам'яток дерев'яної архітектури; 7122 – Реставратор пам'яток кам'яної архітектури;</p> <p>4190 – Макетник макетно-модельного проектування;</p> <p>2142 – Професіонали в галузі цивільного будівництва;</p> <p>3471 – Колорист (художник), Дизайнер-виконавець інтер'єру, Художник-виконавець.</p> <p>1476 – Менеджер (управитель) з архітектури та будівництва, технічного контролю, аналізу та реклами.</p>
<p>Подальше навчання</p>	<p>Здобуття освіти за третім (освітньо-науковим) рівнем вищої освіти, додаткових кваліфікацій в системі освіти дорослих. Має право на освоєння міждисциплінарних програм, близьких до архітектури та містобудування. Можливість навчання за програмою доктора філософії 8</p>

	рівня НРК України, третього циклу QF-EHEA, 8 рівня EQF-LLL.
5 – Викладання та оцінювання	
Викладання та навчання	<p>Основні підходи, методи та технології навчання, передбачені освітньою програмою, в процесі навчання поєднуються з проблемно-орієнтованим навчанням, студентоцентрованим навчанням, самонавчанням, індивідуальним навчанням, навчанням в період виробничих та навчальних практик.</p> <p>Основними методами навчання є пояснювально-ілюстративний, репродуктивний, метод проблемного викладення, евристичний, дослідницький, експериментальний, метод наочності.</p> <p>Використовується комбінований підхід до навчання на основі досліджень, проектна навчально-пізнавальна діяльність, акмеологічний, компетентнісний, особистісно-розвивальний, особистісно-діяльнісний, нормативний, ціннісний, системний педагогічні підходи. Комбінація лекцій, практичних занять із розв'язування проблем, виконання проектів, дослідницькі лабораторні роботи, підготовка магістерської атестаційної роботи. Лекції в поєднанні з мультимедіа, комп'ютерним навчанням, навчання на основі дослідження, самостійне навчання.</p>
Оцінювання	<p>Усні та письмові іспити, диференційовані заліки, модульні контрольні роботи, звіти, домашні завдання, Оцінювання знань та практичних умінь студентів здійснюється у відповідності до Положення «Положення про порядок оцінювання знань студентів у ВСП «Інститут інноваційної освіти Київського національного університету будівництва та архітектури»». Система оцінювання якості підготовки студентів включає: вхідний, поточний, семестровий, підсумковий, ректорський контроль та атестацію здобувачів вищої освіти.</p> <p>Поточний контроль здійснюється протягом семестру під час проведення лекційних, практичних занять, розрахунково-графічної роботи, курсової роботи та проектів, презентацій (комп'ютеризовані та усні), участі в семінарах, колоквиумах, конгресах, професійних конкурсах і оцінюється сумою набраних балів. Основна мета поточного контролю – забезпечення зворотного зв'язку між науково-педагогічними працівниками та студентами у процесі навчання, забезпечення управління навчальною мотивацією студентів. Поточний контроль</p>

	<p>проводиться у формі усного опитування або письмового експрес-контролю. Семестровий підсумковий контроль проводиться у формі іспиту, заліку (диференційного) чи захисту магістерської кваліфікаційної роботи (визначених навчальним планом у терміни, передбачені графіком навчального процесу, та в обсязі навчального матеріалу, визначеному робочою програмою дисципліни. Кваліфікаційна робота виконується студентом самостійно під керівництвом викладача на базі теоретичних знань і практичних навичок, отриманих протягом усього терміну навчання. Кваліфікаційна робота передбачає розв'язання комплексної спеціалізованої проектної задачі в архітектурі та містобудуванні на базі застосування основних теорій та методів фундаментальних та прикладних наук. Обсяг та структура роботи встановлюється закладом вищої освіти. Робота повинна перевірятися на наявність плагіату згідно з процедурою, визначеною системою забезпечення закладом вищої освіти якості освітньої діяльності та якості вищої освіти.</p>
6 – Програмні компетентності	
Інтегральна компетентність	Здатність розв'язувати задачі дослідницького та/або інноваційного характеру у сфері архітектури та містобудування
Загальні компетентності (ЗК)	<p>ЗК01. Здатність до абстрактного мислення, аналізу та синтезу.</p> <p>ЗК02. Здатність спілкуватися державною мовою як усно, так і письмово.</p> <p>ЗК03. Здатність спілкуватися іноземною мовою.</p> <p>ЗК04. Здатність використовувати інформаційні та комунікаційні технології.</p> <p>ЗК05. Прагнення до збереження навколишнього середовища.</p> <p>ЗК06. Здатність діяти на основі етичних міркувань (мотивів).</p> <p>ЗК07. Знання та розуміння предметної області та розуміння професійної діяльності.</p> <p>ЗК08. Здатність спілкуватися з представниками інших професійних груп різного рівня (з експертами з інших галузей знань/видів економічної діяльності).</p>
Спеціальні (фахові) компетентності (СК)	<p>СК01. Здатність інтегрувати знання та розв'язувати складні задачі архітектури та містобудування у широких або мультидисциплінарних контекстах.</p> <p>СК 02. Здатність розв'язувати проблеми архітектури та містобудування у нових або незнайомих середовищах за</p>

наявності неповної або обмеженої інформації з урахуванням аспектів соціальної та етичної відповідальності.

СК03. Здатність аналізувати, розробляти та впроваджувати архітектурно-містобудівні рішення з урахуванням соціально-демографічних, національно-етнічних, природно-кліматичних, інженерно-технічних чинників та санітарно-гігієнічних, безпекових, енергозберігаючих, екологічних, техніко-економічних вимог.

СК04. Здатність продовжувати навчання з високим ступенем автономії.

СК05. Здатність розробляти і реалізовувати проекти у сфері архітектури та містобудування.

СК06. Здатність аналізувати міжнародний та вітчизняний досвід, збирати, накопичувати і використовувати інформацію, необхідну для розв'язання задач дослідницького та інноваційного характеру у сфері архітектури та містобудування.

СК07. Здатність до проєктного моделювання і дослідження концептуальних, натурних та комп'ютерних моделей об'єктів архітектури та містобудування.

СК08. Здатність розробляти завдання на архітектурно-містобудівне проєктування, організувати процес проєктування з використанням даних щодо натурних обстежень, обмірних робіт, містобудівного розрахунку об'єкту проєктування.

СК09. Здатність управляти робочими процесами у сфері архітектури та містобудування, які є складними, непередбачуваними та потребують нових стратегічних підходів.

СК10. Здатність генерувати нові ідеї та розробляти інноваційні рішення у сфері архітектури та містобудування.

СК11. Здатність критично осмислювати проблеми архітектури та містобудування.

Додаткові спеціальні компетентності:

СК12. Здатність використовувати в архітектурно-проєктній та містобудівній діяльності законодавчу та нормативну документацію.

СК13. Здатність використовувати сучасні та інноваційні технології, конструктивні системи в архітектурній діяльності з врахуванням вимог цивільного захисту.

СК14. Здатність застосовувати методологію наукових досліджень на теоретичному і практичному рівнях, володіти навиками основ організації наукової діяльності.

СК15. Здатність визначати прогресивні підходи до будівництва, реконструкції та створення архітектурного середовища.

7 - Програмні результати навчання

РН01. Мати спеціалізовані концептуальні знання, що включають сучасні наукові здобутки у сфері архітектури та містобудування і є основою для оригінального мислення та проведення досліджень.

РН02. Мати спеціалізовані уміння/навички розв'язання проблем, необхідні для проведення досліджень та/або провадження інноваційної діяльності у сфері архітектури та містобудування з метою розвитку нових знань та процедур.

РН03. Здійснювати передпроектний аналіз архітектурно-містобудівних об'єктів і територій.

РН04. Розуміти і застосовувати у практичній діяльності теоретичні і практичні засади проектування інноваційних об'єктів містобудування, житлових, громадських, промислових будівель і споруд, реконструкції і реставрації архітектурних об'єктів, методи досягнення раціонального архітектурно-планувального, об'ємно-просторового, конструктивного рішення, забезпечення соціально-економічної ефективності, екологічності, енергоефективності.

РН05. Знати, розуміти та оцінювати характеристики сучасних будівельних матеріалів, виробів і технологій, враховувати їх особливості при розробці інноваційних проектних рішень будівель і споруд, в проектах благоустрою міських і ландшафтних територій, при реконструкції та реставрації пам'яток архітектури і містобудування.

РН06. Забезпечувати гармонізацію об'єктів архітектури і предметного середовища, зокрема із застосуванням принципів і методів теорії дизайну архітектурного середовища.

РН07. Здійснювати проектне моделювання, обирати цифрові технології та програмні засоби для розв'язання задач дослідницького та інноваційного характеру, розробки і реалізації проектів у сфері архітектури та містобудування, оформлення відповідної наукової та технічної документації, виготовлення макетів і наочних ілюстративних матеріалів.

РН08. Організовувати роботу над комплексними архітектурно-містобудівними проектами, співпрацю з замовниками та громадськістю при розробці, узгодженні і публічному обговоренні архітектурних проектів; зрозуміло доносити власні висновки та аргументацію до фахівців і нефахівців.

РН09. Застосовувати енергоефективні та інші інноваційні технології при проведенні наукових архітектурно-містобудівних досліджень та прийнятті комплексних архітектурно-містобудівних рішень.

РН10. Обговорювати результати професійної діяльності, досліджень та інноваційних проектів у сфері архітектури та містобудування державною та іноземною мовами усно і письмово.

РН11. Приймати ефективні рішення у сфері архітектури та містобудування, розробляти і порівнювати альтернативи, враховувати обмеження, оцінювати можливі побічні наслідки та ризики.

РН12. Знати і застосовувати у практичній діяльності законодавство і

нормативну базу щодо проведення досліджень та розробки архітектурно-містобудівних проєктів.

РН13. Обґрунтовувати безпекові, санітарно-гігієнічні, екологічні, інженерно-технічні і техніко-економічні рішення і показники у комплексному архітектурно-містобудівному проєктуванні.

РН14. Здійснювати авторський нагляд за реалізацією проєктів у сфері архітектури та містобудування.

РН15. Аналізувати міжнародний та вітчизняний досвід щодо проєктування об'єктів архітектури та містобудування.

Додаткові результати навчання:

РН16. Планувати, виконувати наукові дослідження в сфері архітектури та містобудування, втілювати власні концептуальні розробки у вигляді конкретних архітектурно-планувальних і об'ємно-просторових рішень.

РН17. Застосовувати методи натурального обстеження, обробки архітектурної інформації та проведення оцінки стану об'єктів, удосконалювати архітектурно-містобудівні рішення за результатами моніторингу, оцінки варіантів конструктивних та інженерних систем і мереж з врахуванням вимог цивільного захисту.

РН18. Застосовувати сучасні теоретико-методологічні та типологічні підходи до вирішення проблем організації креативного процесу архітектурного проєктування з активізацією творчого мислення і образної уяви, формування архітектурно-містобудівного та ландшафтного середовища.

РН19. Застосовувати знання і розуміння методів та принципів організації проєктної справи, здійснювати документальне оформлення наукової, технічної, проєктної й управлінської діяльності, спрямованої на реалізацію державної політики щодо будівництва та архітектури.

РН20. Брати на себе відповідальність за розвиток професійних знань і практики, командну роботу, дотримання правил професійної етики в галузі архітектури та містобудування.

8 – Ресурсне забезпечення реалізації програми

Кадрове забезпечення

Кількісні й якісні показники рівня наукової та професійної активності науково-педагогічних працівників, які забезпечують навчальний процес за освітньою програмою, повністю відповідають ліцензійним умовам провадження освітньої діяльності закладів освіти. Наявний кадровий склад включає висококваліфікованих фахівців із базовою освітою та базовими науковими спеціальностями, кандидатів і докторів наук, доцентів і професорів, а також кваліфікованих фахівців із гуманітарних та соціально-економічних спеціальностей. Науково-педагогічні працівники мають вчені звання та наукові ступені. Залучення викладачів, які володіють іноземними мовами на рівні B2 та вище (підтвердження відповідними сертифікатами та дипломами про освіту). **Всі викладачі**

	<p>кафедри мають потужний практичний досвід в галузі архітектури та містобудування.</p>
<p>Матеріально-технічне забезпечення</p>	<p>Кількісні показники матеріально-технічного забезпечення повністю відповідають ліцензійним умовам провадження освітньої діяльності закладів освіти. Навчальний процес у повному обсязі забезпечений аудиторним фондом, адміністративними і допоміжними приміщеннями. Персональні комп'ютери, об'єднані в локальні мережі з виходом в Internet, оснащені сучасними програмними комплексами. Спеціалізовані комп'ютерні класи кафедри мають сучасне обладнання та програмне забезпечення (пакети програм («ArchiCAD», «AutoCAD», «REVIT», «3DMax», BIM-технології, ArcGIS, QGIS)) з доступом до мережі інтернет. Для лекційних занять використовуються аудиторії з мультимедійним обладнанням.</p> <p>В навчанні та дослідженні використовуються мультимедійні кабінети, вільний доступ до мережі інтернет на всій території Інституту та університету, у т.ч. в читальних залах, лабораторіях, доступ до науково-метричних баз та реферативних баз даних SCOPUS та Web of Science.</p>
<p>Інформаційне та навчально-методичне забезпечення</p>	<p>Обсяг, склад та якість інформаційного та навчально-методичного забезпечення повністю відповідають ліцензійним умовам провадження освітньої діяльності закладів освіти.</p> <p>Для забезпечення навчального процесу є доступ до інтернету, веб-ресурсів із розміщеними навчально-методичними матеріалами, що входять до складу навчально-методичних комплексів дисциплін, електронними бібліотеками, репозитаріями викладачів, репозитаріями фахових збірок, професійними сайтами, сайтом МОН України тощо.</p> <p>Навчальні, навчально-методичні та бібліотечно-інформаційні ресурси університету забезпечують навчальний процес і гарантують можливість якісного освоєння освітньої програми. Власна бібліотека з читальною залом університету, а також наукова бібліотека задовольняють вимогам здобувачів. Спеціалізована фахова література також представлена на кафедрі та в архітектурній бібліотеці, розміщеній в корпусі архітектурного факультету КНУБА у (найближчій досяжності). Забезпечено можливість використання корпоративної платформи «Google Classroom» та дистанційної освітньої платформи Moodle</p>

	<p>для здобувачів та викладачів ВСП «ІНО КНУБА».</p> <p>Усі освітні компоненти освітньої програми «Архітектура будівель та споруд» забезпечені такими навчально-методичними матеріалами: підручники; навчальні посібники; конспекти лекцій; методичні рекомендації; індивідуальні завдання; збірники ситуаційних завдань (кейсів); приклади розв'язування типових задач чи виконання типових завдань; комп'ютерні презентації; ілюстративні матеріали; каталоги ресурсів тощо. Є вільний доступ до наукометричних баз, електронних версій фахових наукових видань. Усі навчально-методичні матеріали доступні для студентів у читальних залах наукової бібліотеки https://library.knuba.edu.ua/, в тому числі у залі інформаційного сервісу, обладнаному комп'ютерами з доступом до мережі Інтернет та локальної мережі Університету та окремо Інституту, у цифровому репозиторію https://repository.knuba.edu.ua/, на порталі Центру дистанційного навчання https://dn.iino-knuba.com.ua/ на сайті кафедри архітектурно-проектної справи https://iino.knuba.edu.ua/2017-08-27-11-33-37/kafedry/kafedra-arkhitekturno-proektnoi-spravy</p>
<p>9 – Академічна мобільність</p>	
<p>Національна кредитна мобільність</p>	<p>Згідно «Положення про організацію навчального процесу ВСП «ІНО КНУБА» в Інституті передбачено можливість національної кредитної мобільності. Допускається перезарахування кредитів, отриманих в інших закладах освіти України.</p>
<p>Міжнародна кредитна мобільність</p>	<p>-</p>
<p>Навчання іноземних здобувачів ВО</p>	<p>-</p>

2. Перелік компонент освітньо-професійної програми «Архітектура будівель та споруд»

Код н/д	Компоненти освітньої програми (навчальні дисципліни, курсові проекти (роботи), практики, кваліфікаційна робота)	Кількість кредитів	Форма підсумкового контролю
1	2	2	4
1. Обов'язкові компоненти ОПП (ОК)			
ОК 1.	ВІМ-технології	3,0	Іспит
ОК 2.	Методологія і організація наукових досліджень	2,0	Залік
ОК 3.	Педагогіка та психологія вищої школи	2,0	Залік
ОК 4.	Професійна іноземна мова	1,5	Залік
ОК 5.	Реконструкція і нове будівництво в історичному середовищі, пам'ятко-охоронна діяльність	5,0	Іспит
ОК 6.	Законодавство та архітектурно-проектна справа	4,0	Іспит
ОК 7.	Концептуальне архітектурне проектування	24,0	Залік
ОК 8.	Сучасні ефективні конструкції	8,5	Іспит
ОК 9.	Методологія містобудівної діяльності	4,0	Іспит
ОК 10.	Інформаційне моделювання в архітектурі (ВІМ-проектування)	8,0	Залік
ОК 11.	Архітектурна екологія	4,0	Залік
ОК 12.	Сучасні проблеми архітектури та містобудування	4,0	Залік
ОК 13.	Виробнича (проектна) практика	4,0	Залік
ОК 14.	Переддипломна практика	6,0	Залік
ОК 15.	Кваліфікаційна робота (магістра)	10,0	Публічний захист
Загальний обсяг обов'язкових компонент:		90	
ВК	Дисципліни вибіркової компоненти	30	Залік/Іспит
Загальний обсяг вибірових компонент		30	
ЗАГАЛЬНИЙ ОБСЯГ ОСВІТНЬОЇ ПРОГРАМИ		120	

*Здобувач самостійно обирає відповідні вибірові компоненти (блок вибірових компонент) на освітньому сайті ІНО КНУБА: iino.knuba.edu.ua, <https://iino.knuba.edu.ua/2017-08-27-11-33-37/litsenzuvannia-ta-akredytatsiia> на сайті кафедри АПС <https://iino.knuba.edu.ua/2017-08-27-11-33-37/kafedry/kafedra-arkhitekturno-proektnoi-spravy/16-kafedra-arkhitekturno-proektnoi-spravy/980-191-arkhitektura-ta-mistobuduvannya-magistri> в рамках відведених на семестр кредитів.

3. Структурно-логічна схема освітньо-професійної програми «Архітектура будівель та споруд»

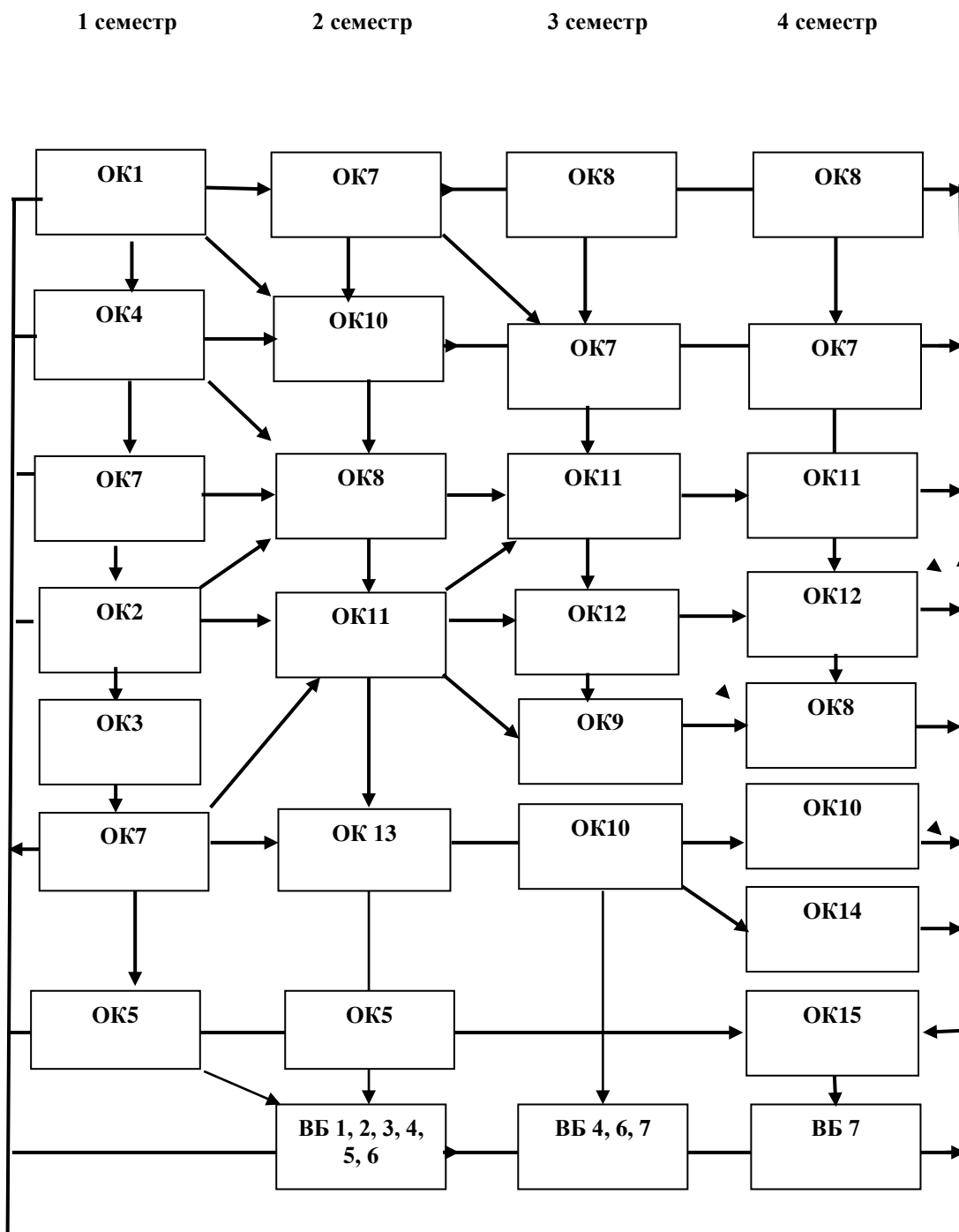

3. Форми атестації здобувачів вищої освіти (ступеня вищої освіти (магістра))

Атестація випускників вищої освіти освітньо-професійної програми «Архітектура будівель та споруд» зі спеціальності 191 «Архітектура та містобудування» проводиться у формі публічного захисту кваліфікаційної роботи магістра та завершується видачою документу встановленого зразка про повну вищу освіту та присудження ступеня магістр із присвоєнням кваліфікації: **магістр архітектури та містобудування**.

Форма атестації здобувачів вищої освіти	Атестація здійснюється у формі публічного захисту кваліфікаційної роботи
Вимоги до кваліфікаційної роботи	<p>Кваліфікаційна робота передбачає розв'язання задачі дослідницького та/або інноваційного характеру у сфері архітектури та містобудування.</p> <p>Кваліфікаційною роботою за освітньо-професійною програмою є архітектурний проєкт з науково-дослідною складовою (пояснювальною запискою);</p> <p>У кваліфікаційній роботі не повинно бути академічного плагіату, фальсифікації, фабрикації.</p> <p>Кваліфікаційна робота має бути розміщена на сайті закладу вищої освіти або його структурного підрозділу, або у репозитарії закладу вищої освіти.</p> <p>До виконання кваліфікаційної роботи допускають студентів, які не мають академічних заборгованостей та виконали весь обсяг робіт, передбачений навчальним планом. Захист кваліфікаційної роботи здійснюється державною мовою або іноземною – англійською чи мовами країн ЄС. Кваліфікаційна робота має включати текстову та графічну (проєктну) частини. Вимоги до змісту, оформлення і порядку захисту кваліфікаційної роботи визначаються Методичними рекомендаціями для студентів спеціальності 191 «Архітектура та містобудування» освітньо-професійною програмою «Архітектура будівель та споруд» https://iino.knuba.edu.ua/2017-08-27-11-33-37/kafedry/kafedra-arkhitekturno-proektnoi-spravy/16-kafedra-arkhitekturno-proektnoi-spravy/980-191-arkhitektura-ta-mistobuduvannya-magistri</p>

**5. Матриця відповідності програмних компетентностей
компонентам освітньо-професійної програми «Архітектура будівель і споруд»**

Компетентності	Освітні компоненти														
	ОК. 1	ОК. 2	ОК. 3	ОК. 4	ОК. 5	ОК. 6	ОК. 7	ОК. 8	ОК. 9	ОК.10	ОК.11	ОК.12	ОК.13	ОК.14	ОК.15
ІК	•	•	•			•	•	•	•	•	•	•	•	•	•
ЗК01		•				•	•	•	•	•	•	•	•	•	•
ЗК02			•			•			•				•	•	•
ЗК03							•	•		•		•	•	•	•
ЗК04	•	•				•	•		•	•	•		•	•	•
ЗК05						•	•	•	•		•	•	•	•	•
ЗК06			•			•	•		•				•	•	•
ЗК07		•	•			•	•	•	•	•	•	•	•	•	•
ЗК08			•			•			•				•	•	•
СК01	•	•	•			•	•	•	•	•	•	•	•	•	•
СК02	•	•				•	•	•		•		•	•	•	•
СК03		•				•	•	•	•	•	•	•	•	•	•
СК04						•		•	•	•	•		•	•	
СК05	•	•				•	•	•	•	•	•	•	•	•	•
СК06	•	•	•			•	•	•	•	•	•	•	•	•	•
СК07	•						•	•		•		•	•	•	•
СК08		•				•	•	•	•	•	•		•	•	•
СК09	•	•				•	•	•	•			•	•	•	
СК10	•	•	•			•	•	•		•	•	•	•	•	•
СК11	•	•				•	•	•	•		•	•	•	•	•
СК12	•					•	•			•				•	•
СК13	•					•		•	•	•	•		•	•	•
СК14		•						•	•	•	•	•	•	•	•
СК15							•	•		•		•	•	•	•

**6. Матриця забезпечення програмних результатів навчання (РН)
відповідними компонентами освітньо-професійної програми «Архітектура будівель і споруд»**

Програмні результати навчання	Освітні компоненти														
	ОК. 1	ОК. 2	ОК. 3	ОК. 4	ОК. 5	ОК. 6	ОК. 7	ОК. 8	ОК. 9	ОК.10	ОК.11	ОК.12	ОК.13	ОК.14	ОК15
РН01		•	•			•	•	•	•		•	•	•	•	•
РН02	•	•	•			•	•	•		•		•	•	•	•
РН03		•				•	•	•			•			•	•
РН04							•	•	•		•	•	•	•	•
РН05							•	•				•	•		•
РН06									•			•			•
РН07	•									•			•	•	•
РН08	•	•	•			•			•				•	•	•
РН09	•						•	•			•	•			•
РН10													•		•
РН11						•	•	•				•			•
РН12		•				•	•		•				•	•	•
РН13						•			•		•				•
РН14						•									
РН15		•					•	•	•	•		•	•	•	•
РН16								•	•	•	•			•	•
РН17						•	•	•	•	•	•			•	•
РН18		•								•		•	•	•	•
РН19	•					•	•								
РН20						•							•	•	•

7. Перелік нормативних документів, на яких базується освітньо-професійна програма

1. Закон України «Про вищу освіту» від 01 липня 2014 р. №1556-VII. *Відомості Верховної Ради*. 2014. №37-38. Ст. 2004. URL: <https://zakon.rada.gov.ua/laws/show/1556-18> (дата звернення: 01.02.2019).
2. Закон України «Про освіту» від 05 вересня 2017 р. №2145-VIII. *Відомості Верховної Ради*. 2017. №38-39. Ст. 380. URL: <https://zakon.rada.gov.ua/laws/show/2145-19> (дата звернення: 08.12.2019).
3. Закон України «Про наукову і науково-технічну діяльність» від 26 листопада 2015 р. №848-VIII. *Відомості Верховної Ради*. 2016. №3. Ст. 25. URL: <https://zakon.rada.gov.ua/laws/show/848-19> (дата звернення: 08.12.2019).
4. Методичні рекомендації щодо розроблення стандартів вищої освіти: затв. наказом Міністерства освіти і науки від 01 червня 2017 р. №600 зі змінами від 21 грудня 2017р. №1648. URL: <https://mon.gov.ua/storage/app/media/vishcha-osvita/rekomendatsii-1648.pdf> (дата звернення: 08.12.2019).
5. Національний класифікатор України: «Класифікатор професій» ДК003:2010: затв. Наказом Державного комітету України з питань технічного регулювання та споживчої політики від 28 липня 2010 р. №327. URL: <https://zakon.rada.gov.ua/rada/show/va327609-10> (дата звернення: 08.12.2019).
6. Національна рамка кваліфікацій: затв. Постановою Кабінету Міністрів України від 23 листопада 2011 р. №1341 зі змінами від 26 червня 2020 р. №519. URL: <https://zakon.rada.gov.ua/laws/show/519-2020-%D0%BF#Text> (дата звернення: 21.11.2020).
7. Перелік галузей, знань і спеціальностей, за якими здійснюється підготовка здобувачів вищої освіти: затв. Постановою Кабінету Міністрів України від 29 квітня 2015 р. №266. URL: <http://zakon4.rada.gov.ua/laws/show/266-2015-p> (дата звернення: 08.12.2019).
8. Затверджені стандарти вищої освіти. Електронний ресурс URL: <https://mon.gov.ua/ua/osvita/visha-osvita/naukovo-metodichna-rada-ministerstva-osviti-i-nauki-ukrayini/zatverdzheni-standarti-vishoyi-osviti> (дата звернення: 11.09.2022)
9. Стандарти і рекомендації щодо забезпечення якості в Європейському просторі вищої освіти (ESG) – URL: https://ihed.org.ua/wp-content/uploads/2018/10/04_2016_ESG_2015.pdf
10. International Standard Classification of Education ISCED 2011 – URL: <http://uis.unesco.org/sites/default/files/documents/international-standard-classification-of-education-isced-2011-en.pdf>
11. International Standard Classification of Education: Fields of education and training 2013 (ISCED-F 2013) – URL: Detailed field descriptions – <http://uis.unesco.org/sites/default/files/documents/international-standard-classification-of-education-fields-of-education-and-training-2013-detailed-field-descriptions-2015-en.pdf>
12. Manual to Accompany the International Standard Classification of Education 2011 – URL: <http://uis.unesco.org/sites/default/files/documents/isced-fields-of-education-and-training-2013-en.pdf>
13. The European Qualifications Framework: Supporting Learning, Work and Cross-Border Mobility. URL: http://www.ehea.info/Upload/TPG_A_QF_RO_MK_1_EQF_Brochure.pdf;

14. QF-EHEA – Qualification Framework of the European Higher Education Area.
URL:

http://www.ehea.info/Upload/document/ministerial_declarations/EHEAParis2018_Communique_AppendixIII_952778.pdf

15. TUNING (для ознайомлення зі спеціальними (фаховими) та загальними компетентностями та прикладами стандартів – <http://www.unideusto.org/tuningeu/>.

16. .Національний освітній глосарій: вища освіта / 2-е вид., перероб. і доп./ авт.-уклад. : В.М. Захарченко, С.А. Калашнікова, В.І. Луговий, А.В. Ставицький, Ю.М. Рашкевич, Ж.В. Таланова / За ред. В.Г. Кременя.– К.: ТОВ «Видавничий дім «Плеяди», 2014.– 100 с. – <http://erasmusplus.org.ua/korysna-informatsiia/korysni-materialy/category/3-materialy-natsionalnoi-komandy-ekspertiv-shchodo-zaprovadzhennia-instrumentiv-bolonskoho-protseesu.html?download=83:hlosarii-terminiv-vyshchoi-osvity-2014-r-onovlene-vydannia-z-urakhuvanniam-polozhen-novo-ho-zakonu-ukrainy-pro-vyshchu-osvitu&start=80>

17. Рашкевич Ю.М. Болонський процес та нова парадигма вищої освіти – <http://erasmusplus.org.ua/korysna-informatsiia/korysni-materialy/category/3-materialy-natsionalnoi-komandy-ekspertiv-shchodo-zaprovadzhennia-instrumentiv-bolonskoho-protseesu.html?download=82:bolonskyi-protseesu-nova-paradyhma-vyshchoi-osvity-yu-rashkevych&start=80>

18. .Розвиток системи забезпечення якості вищої освіти в Україні: інформаційно-аналітичний огляд – <http://erasmusplus.org.ua/korysna-informatsiia/korysni-materialy/category/3-materialy-natsionalnoi-komandy-ekspertiv-shchodo-zaprovadzhennia-instrumentiv-bolonskoho-protseesu.html?download=88:rozvytok-systemy-zabezpechennia-iakosti-vyshchoi-osvity-ukrainy&start=80>

19. .Розроблення освітніх програм: методичні рекомендації / Авт.: В.М. Захарченко, В.І. Луговий, Ю.М. Рашкевич, Ж.В. Таланова / За ред. В.Г. Кременя. – К.: ДП «НВЦ «Пріоритети», 2014. – 120 с. – <http://erasmusplus.org.ua/korysna-informatsiia/korysni-materialy/category/3-materialy-natsionalnoi-komandy-ekspertiv-shchodo-zaprovadzhennia-instrumentiv-bolonskoho-protseesu.html?download=84:rozroblennia-osvitnikh-prohram-metodychni-rekomendatsii&start=80>

Результати навчання	Компетентності																						
	Інтегральна компетентність																						
	Загальні компетентності								Спеціальні (фахові, предметні) компетентності														
	ЗК01	ЗК02	ЗК03	ЗК04	ЗК05	ЗК06	ЗК07	ЗК08	СК01	СК02	СК03	СК04	СК05	СК06	СК07	СК08	СК09	СК10	СК11	СК12	СК13	СК14	СК15
PH01						•+		•+															
PH02								•+					•+					•+					
PH03	•+									•+													
PH04				•+		•+		•+		•+		•+	•+										
PH05						•+		•+				•+	•+	•+								•+	
PH06						•+						•+						•+					
PH07			•+									•+	•+	•+						•+			
PH08		•+			•+		•+									•+	•+						
PH09								•+										•+					
PH10		•+	•+	•+																			
PH11	•+								•+			•+				•+							
PH12						•+									•+								
PH13				•+				•+		•+													
PH14												•+					•+						
PH15	•+		•+										•+										
PH16	•+					•+					•+							•+			•+		
PH17			•+					•+		•+						•+				•+			
PH18						•+			•+								•+			•+		•+	
PH19									•+						•+	•+		•+	•+				
PH20		•+	•+		•+		•+				•+					•+		•+					